



ประกาศมหาวิทยาลัยนเรศวร

เรื่อง ประกวดราคาซื้อวัสดุ จำนวน ๕๐ รายการ ของคณะแพทยศาสตร์
ด้วยวิธีประกวดราคาอิเล็กทรอนิกส์ (e-bidding)

มหาวิทยาลัยนเรศวร มีความประสงค์จะประกวดราคาซื้อวัสดุ จำนวน ๕๐ รายการ ของคณะ
แพทยศาสตร์ ด้วยวิธีประกวดราคาอิเล็กทรอนิกส์ (e-bidding) (ดังเอกสารแนบ)
ราคากลางของงานซื้อ ในการประกวดราคาครั้งนี้ เป็นเงินทั้งสิ้น ๒,๖๕๗,๐๕๐.๐๐ บาท
(สองล้านหกแสนห้าหมื่นเจ็ดพันห้าสิบบาทถ้วน)

ผู้ยื่นข้อเสนอจะต้องมีคุณสมบัติ ดังต่อไปนี้

๑. มีความสามารถตามกฎหมาย
๒. ไม่เป็นบุคคลล้มละลาย
๓. ไม่อยู่ระหว่างเลิกกิจการ
๔. ไม่เป็นบุคคลซึ่งอยู่ระหว่างถูกระงับการยื่นข้อเสนอหรือทำสัญญากับหน่วยงานของรัฐไว้ชั่วคราว เนื่องจากเป็นผู้ที่ไม่ผ่านเกณฑ์การประเมินผลการปฏิบัติงานของผู้ประกอบการตามระเบียบ ที่รัฐมนตรีว่าการกระทรวงการคลังกำหนดตามที่ประกาศเผยแพร่ในระบบเครือข่ายสารสนเทศของกรมบัญชีกลาง
๕. ไม่เป็นบุคคลซึ่งถูกระงับชื่อไว้ในบัญชีรายชื่อผู้ทำงานและได้แจ้งเวียนชื่อให้เป็นผู้ทำงานของหน่วยงานของรัฐในระบบเครือข่ายสารสนเทศของกรมบัญชีกลาง ซึ่งรวมถึงนิติบุคคลที่ผู้ทำงานเป็นหุ้นส่วน ผู้จัดการ กรรมการผู้จัดการ ผู้บริหาร ผู้มีอำนาจในการดำเนินงานในกิจการของนิติบุคคลนั้นด้วย
๖. มีคุณสมบัติและไม่มีลักษณะต้องห้ามตามที่คณะกรรมการนโยบายการจัดซื้อจัดจ้างและการบริหารพัสดุภาครัฐกำหนดในราชกิจจานุเบกษา
๗. เป็นนิติบุคคลผู้มีอาชีพขายพัสดุที่ประกวดราคาอิเล็กทรอนิกส์ดังกล่าว
๘. ไม่เป็นผู้มีผลประโยชน์ร่วมกันกับผู้ยื่นข้อเสนอรายอื่นที่เข้ายื่นข้อเสนอให้แก่มหาวิทยาลัยนเรศวร ณ วันประกาศประกวดราคาอิเล็กทรอนิกส์ หรือไม่เป็นผู้กระทำการอันเป็นการขัดขวางการแข่งขันราคาอย่างเป็นธรรม ในการประกวดราคาอิเล็กทรอนิกส์ครั้งนี้

๙. ไม่เป็นผู้ได้รับเอกสิทธิ์หรือความคุ้มกัน ซึ่งอาจปฏิเสธไม่ยอมขึ้นศาลไทย เว้นแต่รัฐบาลของผู้ยื่นข้อเสนอได้มีคำสั่งสละเอกสิทธิ์และความคุ้มกันเช่นนั้น

๑๐. ผู้ยื่นข้อเสนอที่ยื่นข้อเสนอในรูปแบบของ "กิจการร่วมค้า" ต้องมีคุณสมบัติดังนี้

กรณีที่ข้อตกลงระหว่างผู้เข้าร่วมค้ากำหนดให้ผู้เข้าร่วมค้ารายใดรายหนึ่งเป็นผู้เข้าร่วมค้าหลัก ข้อตกลงระหว่างผู้เข้าร่วมค้าจะต้องมีการกำหนดสัดส่วนหน้าที่และความรับผิดชอบในปริมาณงาน สิ่งของหรือมูลค่าตามสัญญาของผู้เข้าร่วมค้าหลักมากกว่าผู้เข้าร่วมค้ารายอื่นทุกราย

กรณีที่ข้อตกลงระหว่างผู้เข้าร่วมค้ากำหนดให้ผู้เข้าร่วมค้ารายใดรายหนึ่งเป็นผู้เข้าร่วมค้าหลัก กิจการร่วมค่านั้นต้องใช้ผลงานของผู้เข้าร่วมค้าหลักรายเดียวเป็นผลงานของกิจการร่วมค้าที่ยื่นข้อเสนอ

สำหรับข้อตกลงระหว่างผู้เข้าร่วมค้าที่ไม่ได้กำหนดให้ผู้เข้าร่วมค้ารายใดเป็นผู้เข้าร่วมค้าหลัก ผู้เข้าร่วมค้าทุกรายจะต้องมีคุณสมบัติครบถ้วนตามเงื่อนไขที่กำหนดไว้ในเอกสารเชิญชวน

กรณีที่ข้อตกลงระหว่างผู้เข้าร่วมค้ากำหนดให้มีการมอบหมายผู้เข้าร่วมค้ารายใดรายหนึ่งเป็นผู้ยื่นข้อเสนอ ในนามกิจการร่วมค้า การยื่นข้อเสนอดังกล่าวไม่ต้องมีหนังสือมอบอำนาจ

สำหรับข้อตกลงระหว่างผู้เข้าร่วมค้าที่ไม่ได้กำหนดให้ผู้เข้าร่วมค้ารายใดเป็นผู้ยื่นข้อเสนอ ผู้เข้าร่วมค้าทุกรายจะต้องลงลายมือชื่อในหนังสือมอบอำนาจให้ผู้เข้าร่วมค้ารายใดรายหนึ่งเป็นผู้ยื่นข้อเสนอในนามกิจการร่วมค้า

๑๑. ผู้ยื่นข้อเสนอต้องลงทะเบียนที่มีข้อมูลถูกต้องครบถ้วนในระบบจัดซื้อจัดจ้างภาครัฐด้วยอิเล็กทรอนิกส์ (Electronic Government Procurement : e-GP) ของกรมบัญชีกลาง

๑๒. ผู้ยื่นข้อเสนอต้องมีมูลค่าสุทธิของกิจการ ดังนี้

(๑) กรณีผู้ยื่นข้อเสนอเป็นนิติบุคคลที่จัดตั้งขึ้นตามกฎหมายไทยซึ่งได้จดทะเบียนเกินกว่า ๑ ปี ต้องมีมูลค่าสุทธิของกิจการ จากผลต่างระหว่างสินทรัพย์สุทธิหักด้วยหนี้สินสุทธิ ที่ปรากฏในงบแสดงฐานะการเงินที่มีการตรวจรับรองแล้ว ซึ่งจะต้องแสดงค่าเป็นบวก ๑ ปีสุดท้ายก่อนวันยื่นข้อเสนอ

(๒) กรณีผู้ยื่นข้อเสนอเป็นนิติบุคคลที่จัดตั้งขึ้นตามกฎหมายไทย ซึ่งยังไม่มีงบแสดงฐานะการเงินกับกรมพัฒนาธุรกิจการค้า ให้พิจารณาการกำหนดมูลค่าของทุนจดทะเบียน โดยผู้ยื่นข้อเสนอจะต้องมีทุนจดทะเบียนที่เรียกชำระมูลค่าหุ้นแล้ว ณ วันที่ยื่นข้อเสนอ ไม่ต่ำกว่า ๑ ล้านบาท

(๓) สำหรับการจัดซื้อจัดจ้างครั้งหนึ่งที่มีวงเงินเกิน ๕๐๐,๐๐๐ บาทขึ้นไป กรณีผู้ยื่นข้อเสนอเป็นบุคคลธรรมดา โดยพิจารณาจากหนังสือรับรองบัญชีเงินฝากไม่เกิน ๙๐ วัน ก่อนวันยื่นข้อเสนอ โดยต้องมีเงินฝากคงเหลือในบัญชีธนาคารเป็นมูลค่า ๑ ใน ๔ ของมูลค่างบประมาณของโครงการหรือรายการที่ยื่นข้อเสนอ ในแต่ละครั้ง และหากเป็นผู้ชนะการจัดซื้อจัดจ้างหรือเป็นผู้ได้รับการคัดเลือกจะต้องแสดงหนังสือรับรองบัญชีเงินฝากที่มีมูลค่าดังกล่าวอีกครั้งหนึ่งในวันลงนามในสัญญา

(๔) กรณีที่ผู้ยื่นข้อเสนอไม่มีมูลค่าสุทธิของกิจการหรือทุนจดทะเบียน หรือมีแต่ไม่เพียงพอที่จะเข้ายื่นข้อเสนอ ผู้ยื่นข้อเสนอสามารถขอวงเงินสินเชื่อ โดยต้องมีวงเงินสินเชื่อ ๑ ใน ๔ ของมูลค่างบประมาณที่ยื่นข้อเสนอในครั้งนั้น (สินเชื่อที่ธนาคารภายในประเทศ หรือบริษัทเงินทุนหรือบริษัทเงินทุน

หลักทรัพย์ที่ได้รับอนุญาตให้ประกอบกิจการเงินทุนเพื่อการพาณิชย์ และประกอบธุรกิจค้าประกันตามประกาศ
ของธนาคารแห่งประเทศไทย ตามรายชื่อบริษัทเงินทุนที่ธนาคารแห่งประเทศไทยแจ้งเวียนให้ทราบ โดย
พิจารณาจากยอดเงินรวมของวงเงินสินเชื่อที่สำนักงานใหญ่รับรอง หรือที่สำนักงานสาขารับรอง (กรณีได้รับ
มอบอำนาจจากสำนักงานใหญ่) ซึ่งออกให้แก่ผู้ยื่นข้อเสนอ นับถึงวันยื่นข้อเสนอไม่เกิน ๙๐ วัน)

(๕) กรณีตาม (๑) - (๔) ยกเว้นสำหรับกรณีดังต่อไปนี้

(๕.๑) กรณีที่ผู้ยื่นข้อเสนอเป็นหน่วยงานของรัฐ

(๕.๒) นิติบุคคลที่จัดตั้งขึ้นตามกฎหมายไทยที่อยู่ระหว่างการฟื้นฟูกิจการตาม

พระราชบัญญัติล้มละลาย (ฉบับที่ ๑๐) พ.ศ. ๒๕๖๑

ผู้ยื่นข้อเสนอต้องยื่นข้อเสนอและเสนอราคาทางระบบจัดซื้อจัดจ้างภาครัฐด้วยอิเล็กทรอนิกส์
ในวันที่ ๑๑ มีนาคม ๒๕๖๗ ระหว่างเวลา ๑๓.๐๐ น. ถึง ๑๖.๐๐ น.

ผู้สนใจสามารถขอรับเอกสารประกวดราคาอิเล็กทรอนิกส์ โดยดาวน์โหลดเอกสารทางระบบ
จัดซื้อจัดจ้างภาครัฐด้วยอิเล็กทรอนิกส์ หัวข้อ ค้นหาประกาศจัดซื้อจัดจ้างได้ตั้งแต่วันที่ประกาศจนถึงวันเสนอ
ราคา

ผู้ยื่นข้อเสนอสามารถจัดเตรียมเอกสารข้อเสนอได้ตั้งแต่วันที่ประกาศจนถึงวันเสนอราคา

ผู้สนใจสามารถดูรายละเอียดได้ที่เว็บไซต์ <https://www.nu.ac.th> หรือ www.gprocurement.go.th

หรือสอบถามทางโทรศัพท์หมายเลข ๐-๕๕๙๖-๑๑๕๗, ๐-๕๕๙๖-๗๙๑๘ ในวันและ
เวลาราชการ

ประกาศ ณ วันที่ ๑ มีนาคม พ.ศ. ๒๕๖๗



(รองศาสตราจารย์ ดร.ศรินทร์ทิพย์ แทนธานี)

รักษาราชการแทนอธิการบดีมหาวิทยาลัยนเรศวร



เอกสารประกวดราคาซื้อด้วยวิธีประกวดราคาอิเล็กทรอนิกส์ (e-bidding)

เลขที่ รด.๔๘/๒๕๖๗ (เลขที่โครงการ ๖๗๐๑๙๓๙๒๓๗๘)

ประกวดราคาซื้อวัสดุ จำนวน ๕๐ รายการ ของคณะแพทยศาสตร์
ด้วยวิธีประกวดราคาอิเล็กทรอนิกส์ (e-bidding)

ตามประกาศ มหาวิทยาลัยนเรศวร

ลงวันที่ ๑ มีนาคม ๒๕๖๗

มหาวิทยาลัยนเรศวร ซึ่งต่อไปนี้จะเรียกว่า "มหาวิทยาลัย" มีความประสงค์จะประกวดราคาซื้อ
ด้วยวิธีประกวดราคาอิเล็กทรอนิกส์ ตามรายการ ดังนี้

วัสดุ จำนวน ๕๐ รายการ
(ดังเอกสารแนบ)

พัสดุที่จะซื้อนี้ต้องเป็นของแท้ ของใหม่ ไม่เคยใช้งานมาก่อน ไม่เป็นของเก่าเก็บ อยู่ในสภาพที่จะใช้งานได้
ทันที และมีคุณลักษณะเฉพาะตรงตามที่กำหนดไว้ในเอกสารประกวดราคาซื้อด้วยวิธีประกวดราคา
อิเล็กทรอนิกส์ฉบับนี้ โดยมีข้อแนะนำและข้อกำหนด ดังต่อไปนี้

๑. เอกสารแนบท้ายเอกสารประกวดราคาอิเล็กทรอนิกส์

๑.๑ ร่างรายละเอียดขอบเขตของงานทั้งโครงการ (Terms of Reference : TOR)

๑.๒ แบบใบเสนอราคาที่กำหนดไว้ในระบบการจัดซื้อจัดจ้างภาครัฐด้วย

อิเล็กทรอนิกส์

๑.๓ แบบสัญญาซื้อขาย

๑.๔ แบบหนังสือค้ำประกัน

(๑) หลักประกันสัญญา

๑.๕ บทนิยาม

(๑) ผู้มีผลประโยชน์ร่วมกัน

(๒) การขัดขวางการแข่งขันอย่างเป็นธรรม

๑.๖ แบบบัญชีเอกสารที่กำหนดไว้ในระบบจัดซื้อจัดจ้างภาครัฐด้วยอิเล็กทรอนิกส์

(๑) บัญชีเอกสารส่วนที่ ๑

(๒) บัญชีเอกสารส่วนที่ ๒

๑.๗ แผนการทำงาน

๒. คุณสมบัติของผู้ยื่นข้อเสนอ

๒.๑ มีความสามารถตามกฎหมาย

๒.๒ ไม่เป็นบุคคลล้มละลาย

๒.๓ ไม่อยู่ระหว่างเลิกกิจการ

๒.๔ ไม่เป็นบุคคลซึ่งอยู่ระหว่างถูกระงับการยื่นข้อเสนอหรือทำสัญญากับหน่วยงานของรัฐไว้ชั่วคราว เนื่องจากเป็นผู้ที่ไม่ผ่านเกณฑ์การประเมินผลการปฏิบัติงานของผู้ประกอบการตามระเบียบที่รัฐมนตรีว่าการกระทรวงการคลังกำหนดตามที่ประกาศเผยแพร่ในระบบเครือข่ายสารสนเทศของกรมบัญชีกลาง

๒.๕ ไม่เป็นบุคคลซึ่งถูกระงับชื่อไว้ในบัญชีรายชื่อผู้ทำงานและได้แจ้งเวียนชื่อให้เป็นผู้ทำงานของหน่วยงานของรัฐในระบบเครือข่ายสารสนเทศของกรมบัญชีกลาง ซึ่งรวมถึงนิติบุคคลที่ผู้ทำงานเป็นหุ้นส่วนผู้จัดการ กรรมการผู้จัดการ ผู้บริหาร ผู้มีอำนาจในการดำเนินงานในกิจการของนิติบุคคลนั้นด้วย

๒.๖ มีคุณสมบัติและไม่มีลักษณะต้องห้ามตามที่คณะกรรมการนโยบายการจัดซื้อจัดจ้าง และการบริหารพัสดุภาครัฐกำหนดในราชกิจจานุเบกษา

๒.๗ เป็นนิติบุคคลผู้มีอาชีพขายพัสดุที่ประกวดราคาอิเล็กทรอนิกส์ดังกล่าว

๒.๘ ไม่เป็นผู้มีผลประโยชน์ร่วมกันกับผู้ยื่นข้อเสนอรายอื่นที่เข้ายื่นข้อเสนอให้แก่มหาวิทยาลัย ณ วันประกาศประกวดราคาอิเล็กทรอนิกส์ หรือไม่เป็นผู้กระทำการอันเป็นการขัดขวาง การแข่งขันอย่างเป็นทางการในการประกวดราคาอิเล็กทรอนิกส์ครั้งนี้

๒.๙ ไม่เป็นผู้ได้รับเอกสิทธิ์หรือความคุ้มกัน ซึ่งอาจปฏิเสธไม่ยอมขึ้นศาลไทย เว้นแต่รัฐบาล ของผู้ยื่นข้อเสนอได้มีคำสั่งให้สละเอกสิทธิ์และความคุ้มกันเช่นนั้น

๒.๑๐ ผู้ยื่นข้อเสนอที่ยื่นข้อเสนอในรูปแบบของ "กิจการร่วมค้า" ต้องมีคุณสมบัติดังนี้
กรณีที่ข้อตกลงระหว่างผู้เข้าร่วมค้ากำหนดให้ผู้เข้าร่วมค้ารายใดรายหนึ่งเป็นผู้เข้าร่วมค้าหลัก ข้อตกลงระหว่างผู้เข้าร่วมค้าจะต้องมีการกำหนดสัดส่วนหน้าที่และความรับผิดชอบในปริมาณงาน สิ่งของหรือมูลค่าตามสัญญาของผู้เข้าร่วมค้าหลักมากกว่าผู้เข้าร่วมค้ารายอื่นทุกราย

กรณีที่ข้อตกลงระหว่างผู้เข้าร่วมค้ากำหนดให้ผู้เข้าร่วมค้ารายใดรายหนึ่งเป็นผู้เข้าร่วมค้าหลัก กิจการร่วมค่านั้นต้องใช้ผลงานของผู้เข้าร่วมค้าหลักรายเดียวเป็นผลงานของกิจการร่วมค้าที่ยื่นข้อเสนอ

สำหรับข้อตกลงระหว่างผู้เข้าร่วมค้าที่ไม่ได้กำหนดให้ผู้เข้าร่วมค้ารายใดเป็นผู้เข้าร่วมค้าหลัก ผู้เข้าร่วมค้าทุกรายจะต้องมีคุณสมบัติครบถ้วนตามเงื่อนไขที่กำหนดไว้ในเอกสารเชิญชวน

กรณีที่ข้อตกลงระหว่างผู้เข้าร่วมค้ากำหนดให้มีการมอบหมายผู้เข้าร่วมค้ารายใดรายหนึ่งเป็นผู้ยื่นข้อเสนอ ในนามกิจการร่วมค้า การยื่นข้อเสนอดังกล่าวไม่ต้องมีหนังสือมอบอำนาจ

สำหรับข้อตกลงระหว่างผู้เข้าร่วมค้าที่ไม่ได้กำหนดให้ผู้เข้าร่วมค้ารายใดเป็นผู้ยื่นข้อเสนอ ผู้เข้าร่วมค้าทุกรายจะต้องลงลายมือชื่อในหนังสือมอบอำนาจให้ผู้เข้าร่วมค้ารายใดรายหนึ่งเป็นผู้ยื่นข้อเสนอในนามกิจการร่วมค้า

๒.๑๑ ผู้ยื่นข้อเสนอต้องลงทะเบียนที่มีข้อมูลถูกต้องครบถ้วนในระบบจัดซื้อจัดจ้างภาครัฐด้วยอิเล็กทรอนิกส์ (Electronic Government Procurement : e-GP) ของกรมบัญชีกลาง

๒.๑๒ ผู้ยื่นข้อเสนอต้องมีมูลค่าสุทธิของกิจการ ดังนี้

(๑) กรณีผู้ยื่นข้อเสนอเป็นนิติบุคคลที่จัดตั้งขึ้นตามกฎหมายไทยซึ่งได้จดทะเบียนเกินกว่า ๑ ปี ต้องมีมูลค่าสุทธิของกิจการ จากผลต่างระหว่างสินทรัพย์สุทธิหักด้วยหนี้สินสุทธิที่ปรากฏในงบแสดงฐานะการเงินที่มีการตรวจรับรองแล้ว ซึ่งจะต้องแสดงค่าเป็นบวก ๑ ปีสุดท้ายก่อนวันยื่นข้อเสนอ

(๒) กรณีผู้ยื่นข้อเสนอเป็นนิติบุคคลที่จัดตั้งขึ้นตามกฎหมายไทยซึ่งยังไม่มีกิจการรายงานงบแสดงฐานะการเงินกับกรมพัฒนาธุรกิจการค้า ให้พิจารณาการกำหนดมูลค่าของทุนจดทะเบียน โดยผู้ยื่นข้อเสนอจะต้องมีทุนจดทะเบียนที่เรียกชำระมูลค่าหุ้นแล้ว ณ วันที่ยื่นข้อเสนอ ไม่นต่ำกว่า ๑ ล้านบาท

(๓) สำหรับการจัดซื้อจัดจ้างครั้งหนึ่งที่มีวงเงินเกิน ๕๐๐,๐๐๐ บาทขึ้นไป กรณีผู้ยื่นข้อเสนอเป็นบุคคลธรรมดา โดยพิจารณาจากหนังสือรับรองบัญชีเงินฝากไม่เกิน ๙๐ วัน ก่อนวันยื่นข้อเสนอ โดยต้องมีเงินฝากคงเหลือในบัญชีธนาคารเป็นมูลค่า ๑ ใน ๔ ของมูลค่างบประมาณของโครงการหรือรายการที่ยื่นข้อเสนอในแต่ละครั้ง และหากเป็นผู้ชนะการจัดซื้อจัดจ้างหรือเป็นผู้ได้รับการคัดเลือกจะต้องแสดงหนังสือรับรองบัญชีเงินฝากที่มีมูลค่าดังกล่าวอีกครั้งหนึ่งในวันลงนามในสัญญา

(๔) กรณีที่ผู้ยื่นข้อเสนอไม่มีมูลค่าสุทธิของกิจการหรือทุนจดทะเบียนหรือมีแต่ไม่เพียงพอที่จะเข้ายื่นข้อเสนอ ผู้ยื่นข้อเสนอสามารถขอวงเงินสินเชื่อ โดยต้องมีวงเงินสินเชื่อ ๑ ใน ๔ ของมูลค่างบประมาณของโครงการหรือรายการที่ยื่นข้อเสนอในแต่ละครั้ง (สินเชื่อที่ธนาคารภายในประเทศ หรือบริษัทเงินทุนหรือบริษัทเงินทุนหลักทรัพย์ที่ได้รับอนุญาตให้ประกอบกิจการเงินทุนเพื่อการพาณิชย์และประกอบธุรกิจค้าประกันตามประกาศของธนาคารแห่งประเทศไทย ตามรายชื่อบริษัทเงินทุนที่ธนาคารแห่งประเทศไทยแจ้งเวียนให้ทราบโดยพิจารณาจากยอดเงินรวมของวงเงินสินเชื่อที่สำนักงานใหญ่รับรอง หรือที่สำนักงานสาขารับรอง (กรณีได้รับมอบอำนาจจากสำนักงานใหญ่) ซึ่งออกให้แก่ผู้ยื่นข้อเสนอ นับถึงวันยื่นข้อเสนอไม่เกิน ๙๐ วัน)

(๕) กรณีตาม (๑) - (๔) ยกเว้นสำหรับกรณีดังต่อไปนี้

(๕.๑) กรณีที่ผู้ยื่นข้อเสนอเป็นหน่วยงานของรัฐ

(๕.๒) นิติบุคคลที่จัดตั้งขึ้นตามกฎหมายไทยที่อยู่ระหว่างการฟื้นฟูกิจการ

ตามพระราชบัญญัติล้มละลาย (ฉบับที่ ๑๐) พ.ศ. ๒๕๖๑

๓. หลักฐานการยื่นข้อเสนอ

ผู้ยื่นข้อเสนอจะต้องเสนอเอกสารหลักฐานยื่นมาพร้อมกับการเสนอราคาทางระบบจัดซื้อจัดจ้างภาครัฐด้วยอิเล็กทรอนิกส์ โดยแยกเป็น ๒ ส่วน คือ

๓.๑ ส่วนที่ ๑ อย่างน้อยต้องมีเอกสารดังต่อไปนี้

(๑) ในกรณีผู้ยื่นข้อเสนอเป็นนิติบุคคล

(ก) ห้างหุ้นส่วนสามัญหรือห้างหุ้นส่วนจำกัด ให้ยื่นสำเนาหนังสือรับรองการจดทะเบียนนิติบุคคล บัญชีรายชื่อหุ้นส่วนผู้จัดการ ผู้มีอำนาจควบคุม (ถ้ามี)

(ข) บริษัทจำกัดหรือบริษัทมหาชนจำกัด ให้ยื่นสำเนาหนังสือรับรองการจดทะเบียนนิติบุคคล หนังสือบริคณห์สนธิ บัญชีรายชื่อกรรมการผู้จัดการ ผู้มีอำนาจควบคุม (ถ้ามี) และบัญชีผู้ถือหุ้นรายใหญ่ (ถ้ามี)

(๒) ในกรณีผู้ยื่นข้อเสนอเป็นบุคคลธรรมดาหรือคณะบุคคลที่มีใช้นิติบุคคล ให้ยื่นสำเนาบัตรประจำตัวประชาชนของผู้ยื่นข้อเสนอ สำเนาข้อตกลงที่แสดงถึงการเข้าเป็นหุ้นส่วน (ถ้ามี) สำเนาบัตรประจำตัวประชาชนของผู้เป็นหุ้นส่วน หรือสำเนาหนังสือเดินทางของผู้เป็นหุ้นส่วนที่มีได้ถือสัญชาติไทย

(๓) ในกรณีผู้ยื่นข้อเสนอเป็นผู้ยื่นข้อเสนอร่วมกันในฐานะเป็นผู้ร่วมค้า ให้ยื่นสำเนาสัญญาของการเข้าร่วมค้า และเอกสารตามที่ระบุไว้ใน (๑) หรือ (๒) ของผู้ร่วมค้า แล้วแต่กรณี

(๔) ผู้ยื่นข้อเสนอต้องแสดงหลักฐานเกี่ยวกับมูลค่าสุทธิของกิจการ ดังนี้

(๔.๑) ในกรณีผู้ยื่นข้อเสนอเป็นนิติบุคคล ให้ยื่นงบแสดงฐานะการเงินที่มีการรับรองแล้ว ๑ ปีสุดท้ายก่อนวันยื่นข้อเสนอ โดยให้ยื่นขณะเข้าเสนอราคา

(๔.๒) ในกรณีผู้ยื่นข้อเสนอเป็นบุคคลธรรมดา ให้ยื่นหนังสือรับรองบัญชีเงินฝาก ไม่เกิน ๙๐ วัน ก่อนวันยื่นข้อเสนอ โดยให้ยื่นขณะเข้าเสนอราคา และจะต้องแสดงหนังสือรับรองบัญชีเงินฝากที่มีมูลค่าดังกล่าวอีกครั้งหนึ่งในวันลงนามในสัญญา

(๔.๓) กรณีผู้ยื่นข้อเสนอไม่มีมูลค่าสุทธิของกิจการและทุนจดทะเบียน หรือมีแต่ไม่เพียงพอที่จะเข้ายื่นข้อเสนอ ให้ยื่นสำเนาหนังสือรับรองวงเงินสินเชื่อ (สินเชื่อที่ธนาคารภายในประเทศหรือบริษัทเงินทุนหรือบริษัทเงินทุนหลักทรัพย์ที่ได้รับอนุญาตให้ประกอบกิจการเงินทุนเพื่อการพาณิชย์และประกอบธุรกิจค้าประกัน ตามประกาศของธนาคารแห่งประเทศไทย ตามรายชื่อบริษัทเงินทุนที่ธนาคารแห่งประเทศไทยแจ้งเวียนให้ทราบ โดยพิจารณาจากยอดเงินรวมของวงเงินสินเชื่อที่สำนักงานใหญ่รับรองหรือที่สำนักงานสาขารับรอง (กรณีได้รับมอบอำนาจจากสำนักงานใหญ่) ซึ่งออกให้แก่ผู้ยื่นข้อเสนอ นับถึงวันยื่นข้อเสนอไม่เกิน ๙๐ วัน)

(๕) สำเนาใบทะเบียนพาณิชย์ สำเนาใบทะเบียนภาษีมูลค่าเพิ่ม (ถ้ามี)

(๖) บัญชีเอกสารส่วนที่ ๑ ทั้งหมดที่ได้ยื่นพร้อมกับการเสนอราคาทางระบบจัดซื้อจัดจ้างภาครัฐด้วยอิเล็กทรอนิกส์ ตามแบบในข้อ ๑.๖ (๑) โดยไม่ต้องแนบในรูปแบบ PDF File (Portable Document Format)

ทั้งนี้ เมื่อผู้ยื่นข้อเสนอดำเนินการแนบไฟล์เอกสารตามบัญชีเอกสารส่วนที่ ๑ ครบถ้วน ถูกต้องแล้ว ระบบจัดซื้อจัดจ้างภาครัฐด้วยอิเล็กทรอนิกส์จะสร้างบัญชีเอกสารส่วนที่ ๑ ตามแบบในข้อ ๑.๖ (๑) ให้โดยผู้ยื่นข้อเสนอไม่ต้องแนบบัญชีเอกสารส่วนที่ ๑ ดังกล่าวในรูปแบบ PDF File (Portable Document Format)

๓.๒ ส่วนที่ ๒ อย่างน้อยต้องมีเอกสารดังต่อไปนี้

(๑) ในกรณีที่ผู้ยื่นข้อเสนอมอบอำนาจให้บุคคลอื่นกระทำการแทนให้แนบหนังสือ มอบอำนาจซึ่งติดอากรแสตมป์ตามกฎหมาย โดยมีหลักฐานแสดงตัวตนของผู้มอบอำนาจและผู้รับมอบอำนาจ ทั้งนี้หากผู้รับมอบอำนาจเป็นบุคคลธรรมดาต้องเป็นผู้ที่บรรลุนิติภาวะตามกฎหมายแล้วเท่านั้น

- (๒) แคมเปญชื้อและรายละเอียดคุณลักษณะเฉพาะ ตามข้อ ๔.๔
- (๓) สำเนาหนังสือรับรองสินค้า Made In Thailand ของสภาอุตสาหกรรมแห่งประเทศไทย (ถ้ามี)
- (๔) สำเนาใบขึ้นทะเบียนผู้ประกอบการวิสาหกิจขนาดกลางและขนาดย่อม (SMEs) (ถ้ามี)
- (๕) บัญชีเอกสารส่วนที่ ๒ ทั้งหมดที่ได้ยื่นพร้อมกับการเสนอราคาทางระบบจัดซื้อจัดจ้างภาครัฐด้วยอิเล็กทรอนิกส์ ตามแบบในข้อ ๑.๖ (๒) โดยไม่ต้องแนบในรูปแบบ PDF File (Portable Document Format)

ทั้งนี้ เมื่อผู้ยื่นข้อเสนอดำเนินการแนบไฟล์เอกสารตามบัญชีเอกสารส่วนที่ ๒ ครบถ้วน ถูกต้องแล้ว ระบบจัดซื้อจัดจ้างภาครัฐด้วยอิเล็กทรอนิกส์จะสร้างบัญชีเอกสารส่วนที่ ๒ ตามแบบในข้อ ๑.๖ (๒) ให้โดยผู้ยื่นข้อเสนอไม่ต้องแนบบัญชีเอกสารส่วนที่ ๒ ดังกล่าวในรูปแบบ PDF File (Portable Document Format)

๔. การเสนอราคา

๔.๑ ผู้ยื่นข้อเสนอต้องยื่นข้อเสนอและเสนอราคาทางระบบจัดซื้อจัดจ้างภาครัฐด้วยอิเล็กทรอนิกส์ตามที่กำหนดไว้ในเอกสารประกวดราคาอิเล็กทรอนิกส์นี้ โดยไม่มีเงื่อนไขใดๆ ทั้งสิ้น และจะต้องกรอกข้อความ ให้ถูกต้องครบถ้วน พร้อมทั้งหลักฐานแสดงตัวตนและทำการยืนยันตัวตนของผู้ยื่นข้อเสนอโดยไม่ต้องแนบ ใบเสนอราคาในรูปแบบ PDF File (Portable Document Format)

๔.๒ ในการเสนอราคาให้เสนอราคาเป็นเงินบาท และเสนอราคาได้เพียงครั้งเดียวและราคาเดียว โดยเสนอราคารวม และหรือราคาต่อหน่วย และหรือต่อรายการ ตามเงื่อนไขที่ระบุไว้ท้ายใบเสนอราคา ให้ถูกต้อง ทั้งนี้ ราคารวมที่เสนอจะต้องตรงกันทั้งตัวเลขและตัวหนังสือ ถ้าตัวเลขและตัวหนังสือไม่ตรงกัน ให้ถือตัวหนังสือเป็นสำคัญ โดยคิดราคารวมทั้งสิ้นซึ่งรวมค่าภาษีมูลค่าเพิ่ม ภาษีอากรอื่น ค่าขนส่ง ค่าจดทะเบียน และค่าใช้จ่ายอื่นๆ ทั้งปวงไว้แล้ว จนกระทั่งส่งมอบพัสดุให้ ณ คณะแพทยศาสตร์ มหาวิทยาลัยนเรศวร

ราคาที่เสนอจะต้องเสนอกำหนดยื่นราคาไม่น้อยกว่า ๙๐ วัน ตั้งแต่วันเสนอราคา โดยภายในกำหนดยื่นราคา ผู้ยื่นข้อเสนอต้องรับผิดชอบราคาที่ตนได้เสนอไว้ และจะถอน การเสนอราคามิได้

๔.๓ ผู้ยื่นข้อเสนอจะต้องเสนอกำหนดเวลาส่งมอบพัสดุไม่เกิน ๙๐ วัน นับถัดจากวันลงนามในสัญญา

๔.๔ ผู้ยื่นข้อเสนอจะต้องส่งแคมเปญชื้อ และรายละเอียดคุณลักษณะเฉพาะของ วัสดุไปพร้อมการเสนอราคาทางระบบจัดซื้อจัดจ้างภาครัฐด้วยอิเล็กทรอนิกส์ เพื่อประกอบการพิจารณา หลักฐานดังกล่าวนี้ มหาวิทยาลัยจะยึดไว้เป็นเอกสารของทางราชการ

๔.๕ ผู้ยื่นข้อเสนอจะต้องส่งตัวอย่างของพัสดุที่เสนอ จำนวน ๑ ตัวอย่าง / ๑ รายการ ตามรายละเอียด เงื่อนไขเฉพาะ ข้อ ๔ เพื่อใช้ในการตรวจทดลองหรือประกอบการพิจารณา ในวันที่ ๑๒ มีนาคม ๒๕๖๗ ระหว่างเวลา ๐๘.๓๐ น. ถึง ๑๖.๓๐ น. ณ คณะแพทยศาสตร์ มหาวิทยาลัยนเรศวร

ทั้งนี้ มหาวิทยาลัยจะไม่รับผิดชอบในความเสียหายใด ๆ ที่เกิดขึ้นแก่ตัวอย่างดังกล่าว ตัวอย่างที่
เหลือหรือไม่ใช้แล้ว มหาวิทยาลัยจะคืนให้แก่ผู้ยื่นข้อเสนอ

๔.๖ ก่อนเสนอราคา ผู้ยื่นข้อเสนอควรตรวจร่างสัญญา ร่างรายละเอียดขอบเขตของ
งานทั้งโครงการ (Terms of Reference : TOR) ให้ถี่ถ้วนและเข้าใจเอกสารประกวดราคาอิเล็กทรอนิกส์
ทั้งหมดเสียก่อนที่จะตกลงยื่นข้อเสนอตามเงื่อนไข ในเอกสารประกวดราคาซื้ออิเล็กทรอนิกส์

๔.๗ ผู้ยื่นข้อเสนอจะต้องยื่นข้อเสนอและเสนอราคาทางระบบการจัดซื้อจัดจ้างภาค
รัฐ ด้วยอิเล็กทรอนิกส์ในวันที่ ๑๑ มีนาคม ๒๕๖๗ ระหว่างเวลา ๑๓.๐๐ น. ถึง ๑๖.๐๐ น. และเวลาในการ
เสนอราคาให้ถือตามเวลาของระบบการจัดซื้อจัดจ้างภาครัฐด้วยอิเล็กทรอนิกส์เป็นเกณฑ์

เมื่อพ้นกำหนดเวลายื่นข้อเสนอและเสนอราคาแล้ว จะไม่รับเอกสารการยื่นข้อเสนอ และ
การเสนอราคาใดๆ โดยเด็ดขาด

๔.๘ ผู้ยื่นข้อเสนอต้องจัดทำเอกสารสำหรับใช้ในการยื่นเอกสารข้อเสนอในรูปแบบ
ไฟล์เอกสารประเภท PDF File (Portable Document Format) โดยผู้ยื่นข้อเสนอต้องเป็นผู้รับผิดชอบตรวจ
สอบความครบถ้วน ถูกต้อง และชัดเจนของเอกสาร PDF File ก่อนที่จะยืนยันการยื่นเอกสารข้อเสนอ แล้วจึง
ส่งข้อมูล (Upload) เพื่อเป็นการยื่นเอกสารข้อเสนอให้แก่ มหาวิทยาลัย ผ่านทางระบบจัดซื้อจัดจ้างภาครัฐ
ด้วยอิเล็กทรอนิกส์

๔.๙ คณะกรรมการพิจารณาผลการประกวดราคาอิเล็กทรอนิกส์ จะดำเนินการตรวจสอบ
คุณสมบัติของผู้ยื่นข้อเสนอแต่ละรายว่า เป็นผู้ยื่นข้อเสนอที่มีผลประโยชน์ร่วมกันกับผู้ยื่นเสนอรายอื่น
ตามข้อ ๑.๕ (๑) หรือไม่ หากปรากฏว่าผู้ยื่นข้อเสนอรายใดเป็นผู้ยื่นข้อเสนอที่มีผลประโยชน์ร่วมกันกับผู้ยื่น
เสนอรายอื่น คณะกรรมการฯ จะตัดรายชื่อผู้ยื่นข้อเสนอที่มีผลประโยชน์ร่วมกันนั้นออกจากการเป็นผู้ยื่น
เสนอ

หากปรากฏต่อคณะกรรมการพิจารณาผลการประกวดราคาอิเล็กทรอนิกส์ว่า ก่อนหรือ
ในขณะที่มีการพิจารณาข้อเสนอ มีผู้ยื่นข้อเสนอรายใดกระทำการอันเป็นการขัดขวางการแข่งขันอย่างเป็น
ธรรมตามข้อ ๑.๕ (๒) และคณะกรรมการฯ เชื่อว่ามีการกระทำอันเป็นการขัดขวางการแข่งขันอย่างเป็นธรรม
คณะกรรมการฯ จะตัดรายชื่อผู้ยื่นข้อเสนอรายนั้นออกจากการเป็นผู้ยื่นข้อเสนอ และ มหาวิทยาลัย จะ
พิจารณาลงโทษผู้ยื่นข้อเสนอดังกล่าวเป็นผู้ทำงาน เว้นแต่ มหาวิทยาลัย จะพิจารณาเห็นว่า ผู้ยื่นข้อเสนอราย
นั้นมีใจเป็นผู้ริเริ่มให้มีการกระทำได้ดังกล่าวและได้ให้ความร่วมมือเป็นประโยชน์ ต่อการพิจารณาของ
มหาวิทยาลัย

๔.๑๐ ผู้ยื่นข้อเสนอจะต้องปฏิบัติ ดังนี้

(๑) ปฏิบัติตามเงื่อนไขที่ระบุไว้ในเอกสารประกวดราคาอิเล็กทรอนิกส์
(๒) ราคาที่เสนอจะต้องเป็นราคาที่รวมภาษีมูลค่าเพิ่ม และภาษีอื่นๆ (ถ้ามี)
รวมค่าใช้จ่ายทั้งปวงไว้ด้วยแล้ว

(๓) ผู้ยื่นข้อเสนอจะต้องลงทะเบียนเพื่อเข้าสู่กระบวนการเสนอราคา ตามวัน
เวลาที่กำหนด

(๔) ผู้ยื่นข้อเสนอจะถอนการเสนอราคาที่เสนอแล้วไม่ได้

(๕) ผู้ยื่นข้อเสนอต้องศึกษาและทำความเข้าใจในระบบและวิธีการเสนอราคา

ด้วยวิธีประกวดราคาอิเล็กทรอนิกส์ ของกรมบัญชีกลางที่แสดงไว้ในเว็บไซต์ www.gprocurement.go.th

๔.๑๑ คู่สัญญาต้องจัดทำแผนการทำงานมาให้ภายใน ๓๐ วัน นับถัดจากวันลงนามในสัญญา โดยจัดทำแผนการทำงานตามเอกสารแนบท้ายเอกสารประกวดราคาอิเล็กทรอนิกส์ เว้นแต่เป็นกรณีสัญญาที่มีวงเงินไม่เกิน ๕๐๐,๐๐๐ บาททั้งนี้ แผนการทำงานให้ถือเป็นเอกสารส่วนหนึ่งของสัญญา

๕. หลักเกณฑ์และสิทธิในการพิจารณา

๕.๑ ในการพิจารณาผลการยื่นข้อเสนอประกวดราคาอิเล็กทรอนิกส์ครั้งนี้ มหาวิทยาลัยจะพิจารณาตัดสินโดยใช้หลักเกณฑ์ ราคา

๕.๒ การพิจารณาผู้ชนะการยื่นข้อเสนอ

กรณีใช้หลักเกณฑ์ราคาในการพิจารณาผู้ชนะการยื่นข้อเสนอ มหาวิทยาลัย จะพิจารณาจาก ราคารวม

๕.๓ หากผู้ยื่นข้อเสนอรายใดมีคุณสมบัติไม่ถูกต้องตามข้อ ๒ หรือยื่นหลักฐานการยื่นข้อเสนอไม่ถูกต้อง หรือไม่ครบถ้วนตามข้อ ๓ หรือยื่นข้อเสนอไม่ถูกต้องตามข้อ ๔ คณะกรรมการพิจารณาผลการประกวดราคาอิเล็กทรอนิกส์จะไม่รับพิจารณาข้อเสนอของผู้ยื่นข้อเสนอรายนั้น เว้นแต่ ผู้ยื่นข้อเสนอรายใด เสนอเอกสารทางเทคนิคหรือรายละเอียดคุณลักษณะเฉพาะของพัสดุที่จะขายไม่ครบถ้วน หรือเสนอรายละเอียดแตกต่างไปจากเงื่อนไขที่มหาวิทยาลัยกำหนดไว้ในประกาศและเอกสารประกวดราคาอิเล็กทรอนิกส์ ในส่วนที่มีใช้สาระสำคัญและความแตกต่างนั้นไม่มีผลทำให้เกิดการได้เปรียบเสียเปรียบ ต่อผู้ยื่นข้อเสนอรายอื่น หรือเป็นการผิดพลาดเล็กน้อย คณะกรรมการฯ อาจพิจารณาผ่อนปรนการตัดสินสิทธิ ผู้ยื่นข้อเสนอรายนั้น

๕.๔ มหาวิทยาลัยสงวนสิทธิไม่พิจารณาข้อเสนอของผู้ยื่นข้อเสนอโดยไม่มี การผ่อนผันในกรณีดังต่อไปนี้

(๑) ไม่กรอกชื่อผู้ยื่นข้อเสนอในการเสนอราคาทางระบบจัดซื้อจัดจ้างด้วยอิเล็กทรอนิกส์

(๒) เสนอรายละเอียดแตกต่างไปจากเงื่อนไขที่กำหนดในเอกสารประกวดราคาอิเล็กทรอนิกส์ที่เป็นสาระสำคัญ หรือมีผลทำให้เกิดความได้เปรียบเสียเปรียบแก่ผู้ยื่นข้อเสนอรายอื่น

๕.๕ ในการตัดสินการประกวดราคาอิเล็กทรอนิกส์หรือในการทำสัญญา คณะกรรมการพิจารณาผลการประกวดราคาอิเล็กทรอนิกส์หรือมหาวิทยาลัยมีสิทธิให้ผู้ยื่นข้อเสนอชี้แจงข้อเท็จจริงเพิ่มเติมได้ มหาวิทยาลัย มีสิทธิที่จะไม่รับข้อเสนอ ไม่รับราคา หรือไม่ทำสัญญา หากข้อเท็จจริงดังกล่าว ไม่เหมาะสมหรือไม่ถูกต้อง

๕.๖ มหาวิทยาลัยทรงไว้ซึ่งสิทธิที่จะไม่รับราคาต่ำสุด หรือราคาหนึ่งราคาใด หรือราคา ที่เสนอทั้งหมดก็ได้ และอาจพิจารณาเลือกซื้อในจำนวน หรือขนาด หรือเฉพาะรายการหนึ่งรายการใด หรือ อาจจะยกเลิกการประกวดราคาอิเล็กทรอนิกส์โดยไม่พิจารณาจัดซื้อเลยก็ได้ สุดแต่จะพิจารณา ทั้งนี้ เพื่อประโยชน์ของทางราชการเป็นสำคัญ และให้ถือว่าการตัดสินของ มหาวิทยาลัยเป็นเด็ดขาด ผู้ยื่นข้อเสนอจะ

เรียกรောင်းค่าใช้จ่าย หรือค่าเสียหายใดๆ มิได้ รวมทั้งมหาวิทยาลัย จะพิจารณายกเลิกการประกวดราคาอิเล็กทรอนิกส์และลงโทษผู้ยื่นข้อเสนอเป็นผู้ที่ทำงาน ไม่ว่าจะเป็นผู้ยื่นข้อเสนอที่ได้รับการคัดเลือกหรือไม่ก็ตาม หากมีเหตุที่เชื่อถือได้ว่าการยื่นข้อเสนอกระทำการโดยไม่สุจริต เช่น การเสนอเอกสารอันเป็นเท็จ หรือใช้ชื่อบุคคลธรรมดา หรือนิติบุคคลอื่นมาเสนอราคาแทน เป็นต้น

ในกรณีที่ผู้ยื่นข้อเสนอรายที่เสนอราคาต่ำสุด เสนอราคาต่ำจนคาดหมายได้ว่าไม่อาจดำเนินงานตามเอกสารประกวดราคาอิเล็กทรอนิกส์ได้ คณะกรรมการพิจารณาผลการประกวดราคาอิเล็กทรอนิกส์หรือมหาวิทยาลัย จะให้ผู้ยื่นข้อเสนออื่นชี้แจงและแสดงหลักฐานที่ทำให้เชื่อได้ว่า ผู้ยื่นข้อเสนอสามารถดำเนินการตามเอกสารประกวดราคาอิเล็กทรอนิกส์ให้เสร็จสมบูรณ์ หากคำชี้แจงไม่เป็นที่รับฟังได้ มหาวิทยาลัย มีสิทธิที่จะไม่รับข้อเสนอหรือไม่รับราคาของผู้ยื่นข้อเสนอรายนั้น ทั้งนี้ ผู้ยื่นข้อเสนอดังกล่าวไม่มีสิทธิเรียกรောင်းค่าใช้จ่ายหรือค่าเสียหายใดๆ จากมหาวิทยาลัย

๕.๗ ก่อนลงนามในสัญญามหาวิทยาลัยอาจประกาศยกเลิกการประกวดราคาอิเล็กทรอนิกส์ หากปรากฏว่ามีการกระทำที่เข้าลักษณะผู้ยื่นข้อเสนอที่ชนะการประกวดราคาหรือที่ได้รับการคัดเลือกมีผลประโยชน์ร่วมกัน หรือมีส่วนได้เสียกับผู้ยื่นข้อเสนอรายอื่น หรือขัดขวางการแข่งขันอย่างเป็นธรรม หรือสมยอมกันกับผู้ยื่นข้อเสนอรายอื่น หรือเจ้าหน้าที่ในการเสนอราคา หรือถือว่ากระทำการทุจริตอื่นใดในการเสนอราคา

๕.๘ หากผู้ยื่นข้อเสนอซึ่งเป็นผู้ประกอบการ SMEs เสนอราคาสูงกว่าราคาต่ำสุดของผู้ยื่นข้อเสนอรายอื่นที่ไม่เกินร้อยละ ๑๐ ให้หน่วยงานของรัฐจัดซื้อจัดจ้างจากผู้ประกอบการ SMEs ดังกล่าว โดยจัดเรียงลำดับผู้ยื่นข้อเสนอซึ่งเป็นผู้ประกอบการ SMEs ซึ่งเสนอราคาสูงกว่าราคาต่ำสุดของผู้ยื่นข้อเสนอรายอื่นไม่เกินร้อยละ ๑๐ ที่จะเรียกมาทำสัญญาไม่เกิน ๓ ราย

ผู้ยื่นข้อเสนอที่เป็นกิจการร่วมค้าที่จะได้สิทธิตามวรรคหนึ่ง ผู้เข้าร่วมค้าทุกราย จะต้องเป็นผู้ประกอบการ SMEs

ทั้งนี้ ผู้ประกอบการ SMEs ที่จะได้แต้มต่อด้านราคาตามวรรคหนึ่ง จะต้องมีวงเงินสัญญาสะสมตามปีปฏิทินรวมกับราคาที่เสนอในครั้งแล้ว มีมูลค่ารวมกันไม่เกินมูลค่าของรายได้ตามขนาดที่ขึ้นทะเบียนไว้กับ สสว.

๕.๙ หากผู้ยื่นข้อเสนอได้เสนอพัสดุที่ได้รับการรับรองและออกเครื่องหมายสินค้าที่ผลิตภายในประเทศไทย (Made in Thailand) จากสภาอุตสาหกรรมแห่งประเทศไทย เสนอราคาสูงกว่าราคาต่ำสุดของผู้เสนอราคารายอื่น ไม่เกินร้อยละ ๕ ให้จัดซื้อจัดจ้างจากผู้ยื่นข้อเสนอที่เสนอพัสดุที่ได้รับการรับรองและออกเครื่องหมายสินค้าที่ผลิต ภายในประเทศไทย (Made in Thailand) จากสภาอุตสาหกรรมแห่งประเทศไทย

อนึ่ง หากในการเสนอราคาครั้งนั้น ผู้ยื่นข้อเสนอรายใดมีคุณสมบัติทั้งข้อ ๕.๘ และข้อ ๕.๙ ให้ผู้เสนอราคารายนั้นได้แต้มต่อในการเสนอราคาสูงกว่าผู้ประกอบการรายอื่นไม่เกินร้อยละ ๑๕

๕.๑๐ หากผู้ยื่นข้อเสนอซึ่งมิใช่ผู้ประกอบการ SMEs แต่เป็นบุคคลธรรมดาที่ถือสัญชาติไทยหรือนิติบุคคลที่จัดตั้งขึ้นตามกฎหมายไทยเสนอราคาสูงกว่าราคาต่ำสุดของผู้ยื่นข้อเสนอซึ่งเป็น

บุคคลธรรมดาที่มีถิ่นที่อยู่สัญชาติไทยหรือนิติบุคคลที่จัดตั้งขึ้นตามกฎหมายของต่างประเทศไม่เกินร้อยละ ๓ ให้จัดซื้อจัดจ้างกับบุคคลธรรมดาที่ถือสัญชาติไทยหรือนิติบุคคลที่จัดตั้งขึ้นตามกฎหมายไทยดังกล่าว

ผู้ยื่นข้อเสนอที่เป็นกิจการร่วมค้าที่จะได้สิทธิตามวรรคหนึ่ง ผู้เข้าร่วมค้าทุกรายจะต้องเป็นบุคคลธรรมดาที่ถือสัญชาติไทยหรือนิติบุคคลที่จัดตั้งขึ้นตามกฎหมายไทย

๖. การทำสัญญาซื้อขาย

๖.๑ ในกรณีที่ผู้ชนะการประกวดราคาอิเล็กทรอนิกส์ สามารถส่งมอบสิ่งของได้ครบถ้วนภายใน ๕ วันทำการ นับแต่วันที่ทำข้อตกลงซื้อ มหาวิทยาลัยจะพิจารณาจัดทำข้อตกลงเป็นหนังสือแทน การทำสัญญาตามแบบสัญญาดังระบุ ในข้อ ๑.๓ ก็ได้

๖.๒ ในกรณีที่ผู้ชนะการประกวดราคาอิเล็กทรอนิกส์ไม่สามารถส่งมอบสิ่งของได้ครบถ้วน ภายใน ๕ วันทำการ หรือ มหาวิทยาลัยเห็นว่าไม่สมควรจัดทำข้อตกลงเป็นหนังสือ ตามข้อ ๖.๑ ผู้ชนะการประกวดราคาอิเล็กทรอนิกส์จะต้องทำสัญญาซื้อตามแบบสัญญาดังระบุในข้อ ๑.๓ หรือทำข้อตกลงเป็นหนังสือ กับมหาวิทยาลัยภายใน ๕ วัน นับถัดจากวันที่ได้รับแจ้ง และจะต้องวางหลักประกันสัญญาเป็นจำนวนเงินเท่ากับร้อยละ ๕ ของราคาค่าสิ่งของที่ประกวดราคาอิเล็กทรอนิกส์ให้มหาวิทยาลัยยึดถือไว้ในขณะทำสัญญา โดยใช้หลักประกันอย่างหนึ่งอย่างใดดังต่อไปนี้

(๑) เงินสด

(๒) เช็คหรือตราพดด้งที่ธนาคารเซ็นสั่งจ่าย ซึ่งเป็นเช็คหรือตราพดด้งวันที่ที่ใช้เช็ค หรือตราพดด้งนั้นชำระต่อเจ้าหน้าที่ในวันทำสัญญา หรือก่อนวันนั้นไม่เกิน ๓ วันทำการ

(๓) หนังสือค้ำประกันของธนาคารภายในประเทศ ตามตัวอย่างที่คณะกรรมการนโยบายกำหนด ดังระบุในข้อ ๑.๔ (๒) หรือจะเป็นหนังสือค้ำประกันอิเล็กทรอนิกส์ตามวิธีการที่กรมบัญชีกลางกำหนด

(๔) หนังสือค้ำประกันของบริษัทเงินทุน หรือบริษัทเงินทุนหลักทรัพย์ที่ได้รับอนุญาตให้ประกอบกิจการเงินทุนเพื่อการพาณิชย์และประกอบธุรกิจค้ำประกันตามประกาศของธนาคารแห่งประเทศไทย ตามรายชื่อบริษัทเงินทุนที่ธนาคารแห่งประเทศไทยแจ้งเวียนให้ทราบ โดยอนุโลมให้ใช้ตามตัวอย่างหนังสือ ค้ำประกันของธนาคารที่คณะกรรมการนโยบายกำหนด ดังระบุในข้อ ๑.๔ (๒)

(๕) พันธบัตรรัฐบาลไทย

หลักประกันนี้จะคืนให้ โดยไม่มีดอกเบี้ยภายใน ๑๕ วัน นับถัดจากวันที่ผู้ชนะการประกวดราคาอิเล็กทรอนิกส์ (ผู้ขาย) พ้นจากข้อผูกพันตามสัญญาซื้อขายแล้ว

หลักประกันนี้จะคืนให้ โดยไม่มีดอกเบี้ย ตามอัตราส่วนของพัสดุที่ซื้อซึ่งมหาวิทยาลัย ได้รับมอบไว้แล้ว

๗. ค่าจ้างและการจ่ายเงิน

มหาวิทยาลัย จะจ่ายค่าสิ่งของซึ่งได้รวมภาษีมูลค่าเพิ่มตลอดจนภาษีอากรอื่น ๆ และค่าใช้จ่ายทั้งปวงแล้วให้แก่ผู้ยื่นข้อเสนอที่ได้รับการคัดเลือกให้เป็นผู้ขาย เมื่อผู้ขายได้ส่งมอบสิ่งของได้ครบถ้วนตามสัญญาซื้อขายหรือข้อตกลงเป็นหนังสือ และมหาวิทยาลัยได้ตรวจรับมอบงานสิ่งของเรียบร้อยแล้ว

๘. อัตราค่าปรับ

ค่าปรับตามแบบสัญญาซื้อขายแนบท้ายเอกสารประกวดราคาอิเล็กทรอนิกส์นี้ หรือข้อตกลงซื้อขายเป็นหนังสือ ให้คิดในอัตราร้อยละ ๐.๒๐ ของราคาค่าสิ่งของที่ยังไม่ได้รับมอบต่อวัน

๙. การรับประกันความชำรุดบกพร่อง

ผู้ชนะการประกวดราคาอิเล็กทรอนิกส์ ซึ่งได้ทำสัญญาซื้อขายตามแบบดังระบุในข้อ ๑.๓ หรือทำข้อตกลงซื้อเป็นหนังสือ แล้วแต่กรณี จะต้องรับประกันความชำรุดบกพร่องของสิ่งของที่ซื้อขายที่เกิดขึ้นภายในระยะเวลาไม่น้อยกว่า ๑ ปี นับถัดจากวันที่ มหาวิทยาลัย ได้รับมอบสิ่งของ โดยต้องบริหารจัดการซ่อมแซมแก้ไขให้ใช้การได้ดีดังเดิมภายใน ๑๕ วัน นับถัดจากวันที่ได้รับแจ้งความชำรุดบกพร่อง

๑๐. ข้อสงวนสิทธิ์ในการยื่นข้อเสนอและอื่นๆ

๑๐.๑ เงินค่าพัสดุสำหรับการซื้อครั้งนี้ ได้มาจากงบประมาณรายได้ ประจำปี ๒๕๖๗ การลงนามในสัญญาจะกระทำได้ ต่อเมื่อมหาวิทยาลัยได้รับอนุมัติเงินค่าพัสดุจากงบประมาณรายได้ ประจำปี ๒๕๖๗ แล้วเท่านั้น

๑๐.๒ เมื่อมหาวิทยาลัยได้คัดเลือกผู้ยื่นข้อเสนอรายใดให้เป็นผู้ขาย และได้ตกลงซื้อสิ่งของตามการประกวดราคาอิเล็กทรอนิกส์แล้ว ถ้าผู้ขายจะต้องส่งหรือนำสิ่งของดังกล่าวเข้ามาจากต่างประเทศและของนั้นต้องนำเข้ามาโดยทางเรือในเส้นทางที่มีเรือไทยเดินอยู่ และสามารถให้บริการรับขนได้ตามที่รัฐมนตรีว่าการกระทรวงคมนาคมประกาศกำหนด ผู้ยื่นข้อเสนอซึ่งเป็นผู้ขายจะต้องปฏิบัติตามกฎหมายว่าด้วยการส่งเสริมการพาณิชย์ ดังนี้

(๑) แจ้งการส่งหรือนำสิ่งของที่ซื้อขายดังกล่าวเข้ามาจากต่างประเทศต่อกรมเจ้าท่า ภายใน ๗ วัน นับตั้งแต่วันที่ผู้ขายส่ง หรือซื้อของจากต่างประเทศ เว้นแต่เป็นของที่รัฐมนตรีว่าการกระทรวงคมนาคมประกาศยกเว้นให้บรรทุกโดยเรืออื่นได้

(๒) จัดการให้สิ่งของที่ซื้อขายดังกล่าวบรรทุกโดยเรือไทย หรือเรือที่มีสิทธิเช่นเดียวกับเรือไทย จากต่างประเทศมายังประเทศไทย เว้นแต่จะได้รับการอนุญาตจากกรมเจ้าท่า ให้บรรทุกสิ่งของนั้นโดยเรืออื่นที่มีใช้เรือไทย ซึ่งจะต้องได้รับอนุญาตเช่นนั้นก่อนบรรทุกของลงเรืออื่น หรือเป็นของที่รัฐมนตรีว่าการกระทรวงคมนาคมประกาศยกเว้นให้บรรทุกโดยเรืออื่น

(๓) ในกรณีที่ปฏิบัติตาม (๑) หรือ (๒) ผู้ขายจะต้องรับผิดชอบตามกฎหมายว่าด้วยการส่งเสริมการพาณิชย์

๑๐.๓ ผู้ยื่นข้อเสนอซึ่งมหาวิทยาลัยได้คัดเลือกแล้ว ไม่ไปทำสัญญาหรือข้อตกลงซื้อเป็นหนังสือภายในเวลาที่กำหนด ดังระบุไว้ในข้อ ๗ มหาวิทยาลัยจะริบหลักประกันการยื่นข้อเสนอ หรือเรียก ร้องจากผู้ออกหนังสือค้ำประกันการยื่นข้อเสนอทันที และอาจพิจารณาเรียกชดเชยความเสียหายอื่น (ถ้ามี) รวมทั้งจะพิจารณาให้เป็นผู้ทำงาน ตามระเบียบกระทรวงการคลังว่าด้วยการจัดซื้อจัดจ้างและ การบริหารพัสดุภาครัฐ

๑๐.๔ มหาวิทยาลัยสงวนสิทธิ์ที่จะแก้ไขเพิ่มเติมเงื่อนไข หรือข้อกำหนดในแบบสัญญา หรือข้อตกลงซื้อเป็นหนังสือ ให้เป็นไปตามความเห็นของสำนักงานอัยการสูงสุด (ถ้ามี)

๑๐.๕ ในกรณีที่เอกสารแนบท้ายเอกสารประกวดราคาอิเล็กทรอนิกส์นี้ มีความขัดหรือแย้งกัน ผู้ยื่นข้อเสนอจะต้องปฏิบัติตามคำวินิจฉัยของมหาวิทยาลัย คำวินิจฉัยดังกล่าวให้ถือเป็นที่สุด และผู้ยื่นข้อเสนอไม่มีสิทธิเรียกร้องค่าใช้จ่ายใดๆ เพิ่มเติม

๑๐.๖ มหาวิทยาลัยอาจประกาศยกเลิกการจัดซื้อในกรณีต่อไปนี้ได้ โดยที่ผู้ยื่นข้อเสนอ จะเรียกร้องค่าเสียหายใดๆ จากมหาวิทยาลัยไม่ได้

(๑) มหาวิทยาลัยไม่ได้รับการจัดสรรเงินที่จะใช้ในการจัดซื้อหรือที่ได้รับจัดสรรแต่ไม่เพียงพอที่จะทำการจัดซื้อครั้งนี้ต่อไป

(๒) มีการกระทำที่เข้าลักษณะผู้ยื่นข้อเสนอที่ชนะการจัดซื้อหรือที่ได้รับการคัดเลือก มีผลประโยชน์ร่วมกัน หรือมีส่วนได้เสียกับผู้ยื่นข้อเสนอรายอื่น หรือขัดขวางการแข่งขันอย่างเป็นธรรม หรือสมยอมกันกับผู้ยื่นข้อเสนอรายอื่น หรือเจ้าหน้าที่ในการเสนอราคา หรือส่อว่ากระทำการทุจริตอื่นใดในการเสนอราคา

(๓) การทำการจัดซื้อครั้งนี้ต่อไปอาจก่อให้เกิดความเสียหายแก่มหาวิทยาลัยหรือกระทบต่อประโยชน์สาธารณะ

(๔) กรณีอื่นในทำนองเดียวกับ (๑) (๒) หรือ (๓) ตามที่กำหนดในกฎกระทรวงซึ่งออกตามความในกฎหมายว่าด้วยการจัดซื้อจัดจ้างและการบริหารพัสดุภาครัฐ

๑๑. การปฏิบัติตามกฎหมายและระเบียบ

ระหว่างระยะเวลาการซื้อ ผู้ยื่นข้อเสนอที่ได้รับการคัดเลือกให้เป็นผู้ขายต้องปฏิบัติตามหลักเกณฑ์ที่กฎหมายและระเบียบได้กำหนดไว้โดยเคร่งครัด

๑๒. การประเมินผลการปฏิบัติงานของผู้ประกอบการ

มหาวิทยาลัย สามารถนำผลการปฏิบัติงานแล้วเสร็จตามสัญญาของผู้ยื่นข้อเสนอที่ได้รับ การคัดเลือกให้เป็นผู้ขายเพื่อนำมาประเมินผลการปฏิบัติงานของผู้ประกอบการ

ทั้งนี้ หากผู้ยื่นข้อเสนอที่ได้รับการคัดเลือกไม่ผ่านเกณฑ์ที่กำหนดจะถูกระงับการยื่นข้อเสนอหรือทำสัญญากับมหาวิทยาลัย ไว้ชั่วคราว



ตารางแสดงวงเงินงบประมาณที่ได้รับจัดสรรและรายละเอียดค่าใช้จ่าย
การจัดซื้อจัดจ้างที่มีใขงานก่อสร้าง

1. ชื่อโครงการ ชื่อวัสดุ จำนวน 50 รายการ
2. หน่วยงานเจ้าของโครงการ คณะแพทยศาสตร์ มหาวิทยาลัยนเรศวร
3. วงเงินงบประมาณที่ได้รับจัดสรร 2,657,050.00 บาท
4. วันที่กำหนดราคากลาง (ราคาอ้างอิง) ณ วันที่ 29 ก.พ. 2557
ราคา/หน่วย ตามเอกสารแนบ
เป็นเงิน 2,657,050.00 บาท
5. แหล่งที่มาของราคากลาง (ราคาอ้างอิง) สืบราคาจากท้องตลาด จำนวน 3 ราย ดังนี้
 - 5.1 บริษัท วี.เค.การทอ จำกัด
 - 5.2 บริษัท แพนซีอุตสาหกรรมการทอ จำกัด
 - 5.3 บริษัท โรงงานทอผ้าปูที่นอนไทย จำกัด
6. รายชื่อผู้รับผิดชอบกำหนดราคากลาง
 - 6.1 นางสาวธงวิไล กันทะสอน ประธานกรรมการ
 - 6.2 นางสาวสมศรี คำพันธ์ กรรมการ
 - 6.3 นางมณีรัตน์ พักแอม กรรมการ
 - 6.4 นางสาววารีย์ ทองเนื่ออ่อน กรรมการ

เห็นชอบ/อนุมัติ

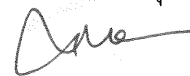

(รองศาสตราจารย์ ดร.ศรินทร์ทิพย์ แทนธานี)
รักษาราชการแทนอธิการบดีมหาวิทยาลัยนเรศวร

ลำดับ	รายการ	จำนวน/ หน่วย	ราคาต่อหน่วย	ราคากลาง
4.1	ผ้าสีเหลี่ยม 2 ชั้น ขนาด 18x18 นิ้ว สีเขียวอ่อน	500 ผืน	35.00	17,500.00
4.2	ผ้าสีเหลี่ยม 2 ชั้น ขนาด 24x24 นิ้ว สีเขียวอ่อน	700 ผืน	50.00	35,000.00
4.3	ผ้าสีเหลี่ยม 2 ชั้น ขนาด 36x36 นิ้ว สีเขียวเข้ม	2,000 ผืน	98.00	196,000.00
4.4	ผ้าสีเหลี่ยม 2 ชั้น ขนาด 40x40 นิ้ว สีเขียวเข้ม	200 ผืน	120.00	24,000.00
4.5	ผ้าสีเหลี่ยม 2 ชั้น ขนาด 54x54 นิ้ว สีเขียวเข้ม	2,000 ผืน	240.00	480,000.00
4.6	ผ้าสีเหลี่ยม 2 ชั้น ขนาด 60x80 นิ้ว สีเขียวเข้ม	200 ผืน	320.00	64,000.00
4.7	ผ้าสีเหลี่ยมเจาะกลาง 2 ชั้น ขนาด 24x24 นิ้ว เส้นผ่านศูนย์กลาง 4.5 นิ้ว สี เขียวเข้ม	500 ผืน	55.00	27,500.00
4.8	ผ้าสีเหลี่ยม 2 ชั้น 80 x 100 นิ้ว เจาะกลาง สีเหลี่ยม ขนาด 4 x 15 นิ้ว สีเขียวเข้ม	80 ผืน	720.00	57,600.00
4.9	ผ้าสีเหลี่ยม 2 ชั้น ขนาด 80 x 100 นิ้ว เจาะกลางผ่าแยก สีเหลี่ยม ขนาด 4 x 15 นิ้ว สีเขียวเข้ม	8 ผืน	750.00	6,000.00
4.10	ผ้าสีเหลี่ยม 2 ชั้นขนาด 80 x 80 นิ้ว สีเขียวเข้ม	70 ผืน	580.00	40,600.00
4.11	ผ้าสีเหลี่ยม 2 ชั้นขนาด 70 x 100 นิ้ว สีเขียวเข้ม	70 ผืน	450.00	31,500.00
4.12	ผ้าปูเตียงผ่าตัด 2 ชั้น ขนาด 50 x 90 นิ้ว สีฟ้า (ผ้าฝ้าย 100%)	100 ผืน	320.00	32,000.00
4.13	ปลอกหมอน ขนาด 22 x 54 นิ้ว เย็บเป็นถุง สีเขียวเข้ม	100 ผืน	220.00	22,000.00
4.14	ปลอกหมอนสีฟ้า ขนาด 50 x 75 เซนติเมตร	500 ใบ	50.00	25,000.00
4.15	ผ้าปูเตียงไม่รัดมุมสีฟ้า ขนาด 150 x 280 เซนติเมตร	500 ผืน	200.00	100,000.00
4.16	ผ้าขาวเตียงสีฟ้า ขนาด 90 x 180 เซนติเมตร	500 ผืน	115.00	57,500.00
4.17	ผ้า양หนังเทียม กุญชร ขนาด 36 x 54 นิ้ว	200 ผืน	95.00	19,000.00
4.18	ผ้าห่มขนหนูสีขาว ขนาด 60 x 80 นิ้ว	400 ผืน	520.00	208,000.00
4.19	ผ้าห่มขนหนูสีน้ำเงิน ขนาด 60 x 80 นิ้ว	50 ผืน	585.00	29,250.00
4.20	ผ้าขนหนูสีขาว ขนาด 24 x 48 นิ้ว	100 ผืน	125.00	12,500.00
4.21	ผ้าห่มขนหนูสีขาว ขนาด 40 x 60 นิ้ว	30 ผืน	260.00	7,800.00

ลำดับ	รายการ	จำนวน/ หน่วย	ราคาต่อหน่วย	ราคากลาง
4.21	ถุงใส่ผ้าเปื้อน ผ้าดิบแคนวาส	200 ใบ	350.00	70,000.00
4.23	ถุงใส่ผ้าเปื้อน ผ้ายางकुลาอ่อนสีแดง	100 ใบ	480.00	48,000.00
4.24	ผ้าสีเหลี่ยม 2 ชั้น ขนาด 60 x 80 นิ้ว เจาะวงกลม เส้นผ่าศูนย์กลาง 4.5 นิ้ว สีเขียวเข้ม	100 ผืน	350.00	35,000.00
4.25	ผ้าห่อตัวเด็ก ผ้าสาหลูสีขาว 2 ชั้น ขนาด 36 x 36 นิ้ว	100 ผืน	90.00	9,000.00
4.26	ผ้าขนหนูเช็ดมือขนาด 15 x 30 นิ้ว สีเขียวอ่อน	100 ผืน	58.00	5,800.00
4.27	เสื้อผู้ป่วยสีฟ้า กุ๊นแขน (ห้องผู้ป่วยพิเศษ) ขนาด M	100 ตัว	150.00	15,000.00
4.28	เสื้อผู้ป่วยสีฟ้า กุ๊นแขน (ห้องผู้ป่วยพิเศษ) ขนาด L	100 ตัว	160.00	16,000.00
4.29	เสื้อผู้ป่วยสีฟ้า ขนาด L	500 ตัว	120.00	60,000.00
4.30	เสื้อผู้ป่วยสีฟ้า ขนาด XL	200 ตัว	130.00	26,000.00
4.31	เสื้อผู้ป่วยสีฟ้า ขนาด 3XL	50 ตัว	150.00	7,500.00
4.32	กางเกงผู้ป่วยแบบเอวยางยืดพร้อมหูรูด สีฟ้า ขนาด L	500 ตัว	125.00	62,500.00
4.33	กางเกงผู้ป่วยแบบเอวยางยืดพร้อมหูรูด สีฟ้า ขนาด XL	200 ตัว	135.00	27,000.00
4.34	กางเกงผู้ป่วยแบบเอวยางยืดพร้อมหูรูด สีฟ้า ขนาด 3XL	50 ตัว	165.00	8,250.00
4.35	กางเกงผู้ป่วย กุ๊นปลายขาแบบหูรูด สีฟ้า กุ๊นปลายขา (ห้องผู้ป่วยพิเศษ) ขนาด M	100 ตัว	150.00	15,000.00
4.36	กางเกงผู้ป่วย กุ๊นปลายขาแบบหูรูด สีฟ้า กุ๊นปลายขา (ห้องผู้ป่วยพิเศษ) ขนาด L	100 ตัว	160.00	16,000.00
4.37	ผ้าถุงผู้ป่วย สีฟ้า	200 ผืน	125.00	25,000.00
4.38	ชุดคลุมแบบกิโมโน แขนสั้น สีเขียวเข้ม	500 ชุด	250.00	125,000.00
4.39	เสื้อกาวน์ผ้าตัด/ทำหัตถการแขนยาว จั๊มปลายแขน สีเขียว ขนาด L	800 ตัว	350.00	280,000.00
4.40	เสื้อเด็กสีฟ้า พิมพ์ลาย ขนาด L	100 ตัว	75.00	7,500.00
4.41	กางเกงเด็กสีฟ้า พิมพ์ลาย ขนาด L	100 ตัว	90.00	9,000.00
4.42	เสื้อกาวน์ผ้าตัด/ทำหัตถการแขนยาว จั๊มปลายแขน สีม่วง (นิติเวช) ขนาด L	30 ตัว	350.00	10,500.00
4.43	เสื้อสีเขียวเข้มคอวีขนาด M	200 ตัว	230.00	46,000.00
4.44	กางเกงสีเขียวเข้มคอวีขนาด M	250 ตัว	230.00	57,500.00
4.45	เสื้อสีเขียวเข้มคอวีขนาด L	150 ตัว	240.00	36,000.00

ลำดับ	รายการ	จำนวน/ หน่วย	ราคาต่อหน่วย	ราคากลาง
4.46	กางเกงสีเขียวยั้มคอวีขนาด L	250 ตัว	240.00	60,000.00
4.47	เสื้อสีเขียวยั้มคอวีขนาด XL	100 ตัว	245.00	24,500.00
4.48	กางเกงสีเขียวยั้มคอวีขนาด XL	150 ตัว	245.00	36,750.00
4.49	เสื้อสีเขียวยั้มคอวีขนาด XXL	51 ตัว	250.00	12,750.00
4.50	กางเกงสีเขียวยั้มคอวีขนาด XXL	51 ตัว	250.00	12,750.00

**ขอบเขตของงานและรายละเอียด
ชื่อวัสดุ จำนวน 50 รายการ**

ของคณะแพทยศาสตร์

มหาวิทยาลัยนเรศวร

รายละเอียดคุณลักษณะ

รายการที่ 1 ผ้าสี่เหลี่ยม 2 ชั้น ขนาด 18 x 18 นิ้ว สีเขียวอ่อน

จำนวน 500 ผืน

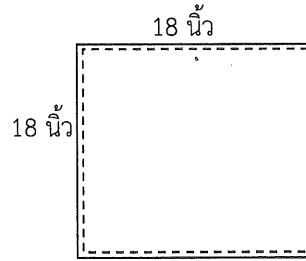

รายการที่ 2 ผ้าสี่เหลี่ยม 2 ชั้น ขนาด 24 x 24 นิ้ว สีเขียวอ่อน

จำนวน 700 ผืน

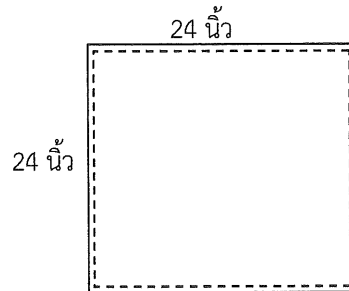

คุณลักษณะและโครงสร้าง รายการที่ 1 - 2

1. เป็นผ้าฝ้ายย้อมสีเขียวอ่อน (Cotton 100%) จำนวนเส้นด้ายรวมกันไม่น้อยกว่า 140 เส้นต่อ 1 ตารางนิ้ว เส้นด้ายทอเบอร์ 20 x 20 ± 3 (จำนวนเส้นด้ายพุ่งต้องไม่น้อยกว่า 2 ใน 3 ของจำนวนเส้นด้ายยืน)
2. พิมพ์โลโก้และชื่อโรงพยาบาลมหาวิทยาลัยนเรศวร ปี พ.ศ. 2567 พิมพ์เต็มผืนผ้าด้วยหมึกสีเขียวเข้มอย่างดี ไม่ลอกหลุดเมื่อซักล้าง และพิมพ์ขนาดของผ้าที่มุมด้านขวา ทั้งด้านหน้าและด้านหลังสูงขนาด 2 - 3 เซนติเมตร
3. ผ้าทุกรายการตัดตามความกว้างความยาวผ้า และเย็บตะเข็บคู่โดยรอบทั้งสี่ด้าน
4. ฝีมั้ย็บต้องเย็บได้ไม่น้อยกว่า 9 ฝีมั้ย็บต่อ 1 นิ้ว

ลงชื่อ.....ประธานกรรมการ

(นางสาวกนกพร วิลาชัย)

ลงชื่อ.....กรรมการ

(นางสาวสวลักษณ์ แสงเดช)

ลงชื่อ.....กรรมการ

(นางสาวนิตยา แก้วตาทิพย์)

ลงชื่อ.....กรรมการ

(นางสาววารภรณ์ สุขเกษม)

รายการที่ 3 ผ้าสี่เหลี่ยม 2 ชั้น ขนาด 36 x 36 นิ้ว สีเขียวเข้ม

จำนวน 2,000 ผืน

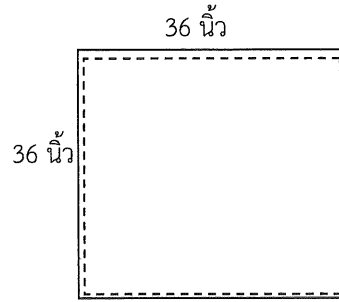

รายการที่ 4 ผ้าสี่เหลี่ยม 2 ชั้น ขนาด 40 x 40 นิ้ว สีเขียวเข้ม

จำนวน 200 ผืน

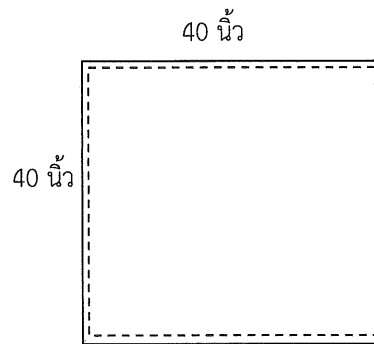

รายการที่ 5 ผ้าสี่เหลี่ยม 2 ชั้น ขนาด 54 x 54 นิ้ว สีเขียวเข้ม

จำนวน 2,000 ผืน

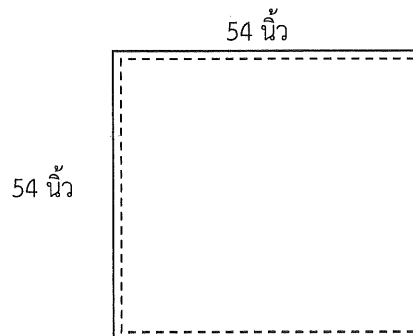

ลงชื่อ.....*MO*.....ประธานกรรมการ

(นางสาวกนกพร วิชาชัย)

ลงชื่อ.....*[Signature]*.....กรรมการ

(นางสาวนิตยา แก้วตาทิพย์)

ลงชื่อ.....*[Signature]*.....กรรมการ

(นางสาวสวลักษณ์ แสงเดช)

ลงชื่อ.....*[Signature]*.....กรรมการ

(นางสาววารภรณ์ สุขเกษม)

รายการที่ 6 ผ้าสี่เหลี่ยม 2 ชั้น ขนาด 60 x 80 นิ้ว สีเขียวเข้ม

จำนวน 200 ผืน

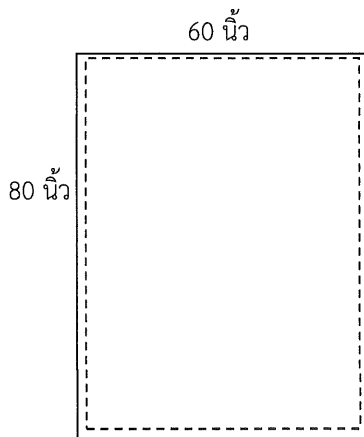

คุณลักษณะและโครงสร้าง รายการที่ 3 - 6

1. เป็นผ้าฝ้ายย้อมสีเขียวเข้ม (Cotton 100%) จำนวนเส้นด้ายรวมกันไม่น้อยกว่า 140 เส้นต่อ 1 ตารางนิ้ว เส้นด้ายทอเบอร์ 20 x 20 ± 3 (จำนวนเส้นด้ายพุ่งต้องไม่น้อยกว่า 2 ใน 3 ของจำนวนเส้นด้ายยืน)
2. พิมพ์โลโก้และชื่อโรงพยาบาลมหาวิทยาลัยนเรศวร ปี พ.ศ. 2567 พิมพ์เต็มผืนผ้าด้วยหมึกสีดำอย่างดี ไม่ลอกหลุดเมื่อซักล้าง และพิมพ์ขนาดของผ้าที่มุมด้านขวา ทั้งด้านหน้าและด้านหลังสูงขนาด 2 - 3 เซนติเมตร
3. ผ้าทุกรายการตัดตามความกว้างความยาวผ้า และเย็บตะเข็บคู่โดยรอบทั้งสี่ด้าน
4. ฝีมั้ย็บต้องเย็บได้ไม่น้อยกว่า 9 ฝีมั้ย็บต่อ 1 นิ้ว

รายการที่ 7 ผ้าสี่เหลี่ยม 2 ชั้น ขนาด 24 x 24 นิ้ว เส้นผ่าศูนย์กลาง 4.5 นิ้ว สีเขียวเข้ม

จำนวน 500 ผืน

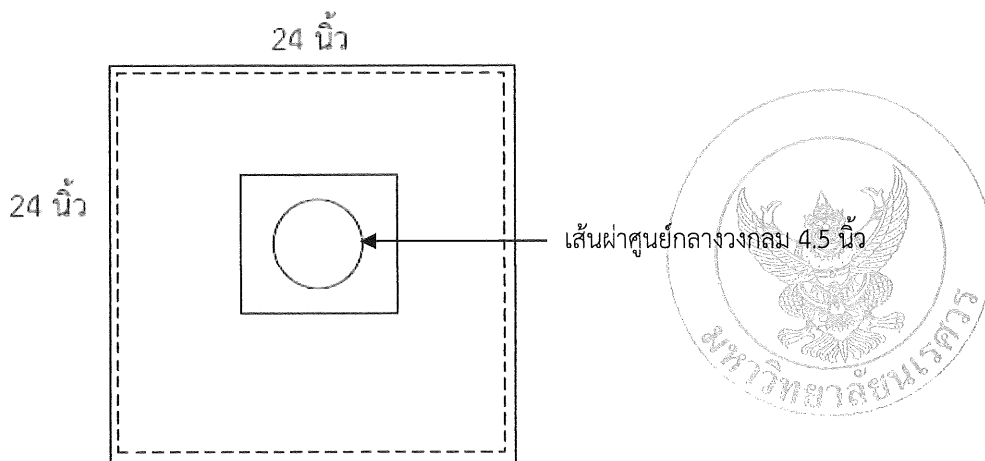

ลงชื่อ.....*my*.....ประธานกรรมการ

(นางสาวกนกพร วิชาชัย)

ลงชื่อ.....*ว.ว. พ.*.....กรรมการ

(นางสาวนิตยา แก้วตาทิพย์)

ลงชื่อ.....*✓*.....กรรมการ

(นางสาวสวลักษณ์ แสงเดช)

ลงชื่อ.....*ว.*.....กรรมการ

(นางสาววารภรณ์ สุขเกษม)

คุณลักษณะและโครงสร้าง รายการที่ 7

1. เป็นผ้าฝ้ายย้อมสีเขียวเข้ม (Cotton 100%) จำนวนเส้นด้ายรวมกันไม่น้อยกว่า 140 เส้นต่อ 1 ตารางนิ้ว เส้นด้ายทอเบอร์ $20 \times 20 \pm 3$ (จำนวนเส้นด้ายพุ่งต้องไม่น้อยกว่า 2 ใน 3 ของจำนวนเส้นด้ายยืน)
2. พิมพ์โลโก้และชื่อโรงพยาบาลมหาวิทยาลัยนเรศวร ปี พ.ศ. 2567 พิมพ์เต็มผืนผ้าด้วยหมึกสีดำอย่างดี ไม่ลอกหลุดเมื่อซักล้าง และพิมพ์ขนาดของผ้าที่มุมด้านขวา ทั้งด้านหน้าและด้านหลังสูงขนาด 2 - 3 เซนติเมตร
3. เสริมผ้ารอบช่องเจาะขนาด 2 นิ้ว ✓
4. ผ้าทุกรายการตัดตามความกว้างความยาวผ้า และเย็บตะเข็บคู่โดยรอบทั้งสี่ด้าน
5. ฝีเข็มเย็บต้องเย็บได้ไม่น้อยกว่า 9 ฝีเข็มต่อ 1 นิ้ว

รายการที่ 8 ผ้าสีเหลี่ยม 2 ชั้น ขนาด 80 x 100 นิ้ว เจาะกลางสีเหลี่ยม ขนาด 4 x 15 นิ้ว
สีเขียวเข้ม

จำนวน 80 ผืน

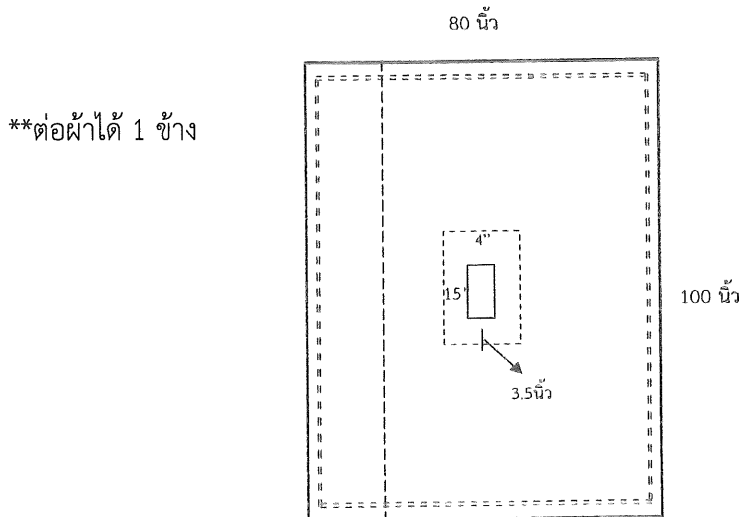

คุณลักษณะและโครงสร้าง รายการที่ 8

1. เป็นผ้าฝ้ายย้อมสีเขียวเข้ม (Cotton 100%) จำนวนเส้นด้ายรวมกันไม่น้อยกว่า 140 เส้นต่อ 1 ตารางนิ้ว เส้นด้ายทอเบอร์ $20 \times 20 \pm 3$ (จำนวนเส้นด้ายพุ่งต้องไม่น้อยกว่า 2 ใน 3 ของจำนวนเส้นด้ายยืน)
2. พิมพ์โลโก้และชื่อโรงพยาบาลมหาวิทยาลัยนเรศวร ปี พ.ศ. 2567 พิมพ์เต็มผืนผ้าด้วยหมึกสีดำอย่างดี
3. ไม่ลอกหลุดเมื่อซักล้าง และพิมพ์ขนาดของผ้าที่มุมด้านขวา ทั้งด้านหน้าและด้านหลังสูงขนาด 2 - 3 เซนติเมตร
4. เสริมผ้ารอบช่องเจาะขนาด 3.5 นิ้ว เพื่อความแข็งแรง สามารถต่อผ้าได้ 1 ซ้ำง
5. ผ้าทุกรายการตัดตามความกว้างความยาวผ้า และเย็บตะเข็บคู่โดยรอบทั้งสี่ด้าน
6. ฝีเข็มเย็บต้องเย็บได้ไม่น้อยกว่า 9 ฝีเข็มต่อ 1 นิ้ว

ลงชื่อ.....ประธานกรรมการ

(นางสาวกนกพร วิชาชัย)

ลงชื่อ.....กรรมการ

(นางสาวนิตยา แก้วตาทิพย์)

ลงชื่อ.....กรรมการ

(นางสาวสวลักษณ์ แสงเดช)

ลงชื่อ.....กรรมการ

(นางสาววารภรณ์ สุขเกษม)

รายการที่ 9 ผ้าสี่เหลี่ยม 2 ชั้น ขนาด 80 x 100 นิ้ว เจาะกลางผ้าแยกสี่เหลี่ยม
ขนาด 4 x 15 นิ้ว สีเขียวเข้ม

จำนวน 8 ผืน

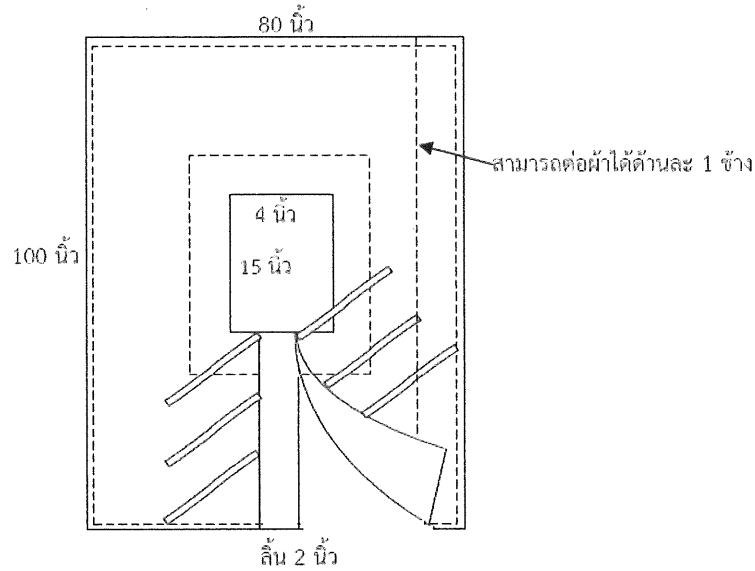

คุณลักษณะและโครงสร้าง รายการที่ 9

1. เป็นผ้าดิบย้อมสีเขียวเข้ม (ผ้าฝ้าย 100%) จำนวนเส้นด้ายรวมกันไม่น้อยกว่า 140 เส้นต่อ 1 ตารางนิ้ว เส้นด้ายทอเบอร์ $20 \times 20 \pm 3$ (จำนวนเส้นด้ายพุ่งต้องไม่น้อยกว่า 2 ใน 3 ของจำนวนเส้นด้ายยืน)
2. พิมพ์โลโก้และชื่อโรงพยาบาลมหาวิทยาลัยนเรศวร ปี พ.ศ. 2567 พิมพ์เต็มผืนผ้าด้วยหมึกสีดำอย่างดี
3. ไม่ลอกหลุดเมื่อซักล้าง และพิมพ์ขนาดของผ้าที่มุมด้านขวา ทั้งด้านหน้าและด้านหลังสูงขนาด 2 - 3 เซนติเมตร
4. สามารถต่อผ้าได้ด้านละ 1 ซ้ำง
5. เสริมผ้าโดยรอบช่องเจาะ ขนาด 3.5 นิ้ว เพื่อความคงทนแข็งแรง
6. เจาะผ่ากลาง มีเชือกผูก และมีลิ้น 2 นิ้ว
7. ผ้าทุกรายการตัดตามความยาวผ้า และเย็บตะเข็บคู่โดยรอบทั้งสี่ด้าน
8. ฝีเข็มเย็บต้องเย็บได้ไม่น้อยกว่า 9 ฝีเข็มต่อ 1 นิ้ว



ลงชื่อ.....*MO*.....ประธานกรรมการ

(นางสาวกนกพร วิชาชัย)

ลงชื่อ.....*๑๒๒*.....กรรมการ

(นางสาวนิตยา แก้วตาทิพย์)

ลงชื่อ.....*๑๓*.....กรรมการ

(นางสาวสวลักษณ์ แสงเดช)

ลงชื่อ.....*๑๔*.....กรรมการ

(นางสาววารภรณ์ สุขเกษม)

รายการที่ 10 ผ้าสีเหลี่ยม 2 ชั้น ขนาด 80 x 80 นิ้ว สีเขียวเข้ม

จำนวน 70 ผืน 9

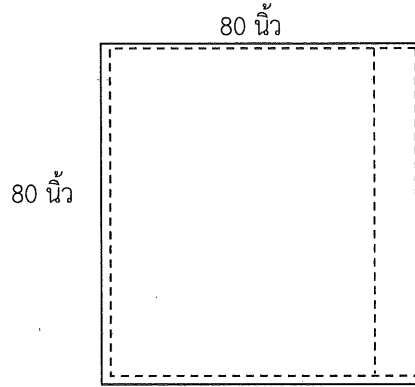

รายการที่ 11 ผ้าสีเหลี่ยม 2 ชั้น ขนาด 70 x 100 นิ้ว สีเขียวเข้ม

จำนวน 70 ผืน u

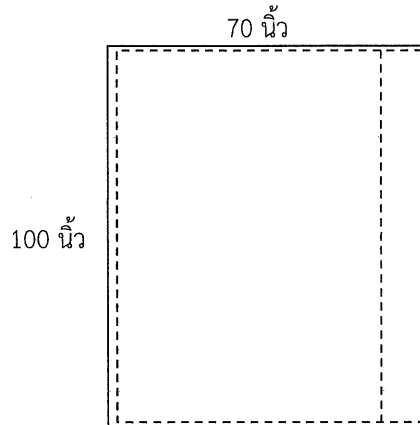

คุณลักษณะและโครงสร้าง รายการที่ 10 - 11

1. เป็นผ้าฝ้ายย้อมสีเขียวเข้ม (Cotton 100%) จำนวนเส้นด้ายรวมกันไม่น้อยกว่า 140 เส้นต่อ 1 ตารางนิ้ว เส้นด้ายทอเบอร์ 20 x 20 ± 3 (จำนวนเส้นด้ายพุ่งต้องไม่น้อยกว่า 2 ใน 3 ของจำนวนเส้นด้ายยืน)
2. พิมพ์โลโก้และชื่อโรงพยาบาลมหาวิทยาลัยนเรศวร ปี พ.ศ. 2567 พิมพ์เต็มผืนผ้าด้วยหมึกสีดำอย่างดี ไม่ลอกหลุดเมื่อซักล้าง และพิมพ์ขนาดของผ้าที่มุมด้านขวา ทั้งด้านหน้าและด้านหลังสูงขนาด 2 - 3 เซนติเมตร
3. สามารถต่อผ้าได้ด้านละ 1 ซ้าง
4. ผ้าทุกรายการตัดตามความกว้างความยาวของผ้า และเย็บตะเข็บคู่โดยรอบทั้งสี่ด้าน
5. ฝีเข็มเย็บต้องเย็บได้ไม่น้อยกว่า 9 ฝีเข็มต่อ 1 นิ้ว

ลงชื่อ..........ประธานกรรมการ

(นางสาวกนกพร วิลาชัย)

ลงชื่อ..........กรรมการ

(นางสาวนิตยา แก้วตาทิพย์)

ลงชื่อ..........กรรมการ

(นางสาวสวลักษณ์ แสงเดช)

ลงชื่อ..........กรรมการ

(นางสาววราภรณ์ สุขเกษม)



รายการที่ 12 ผ้าปูเตียงผัดตัด 2 ชั้น ขนาด 50X90 นิ้ว สีฟ้า (ผ้าฝ้าย 100%)

จำนวน 100 ผืน

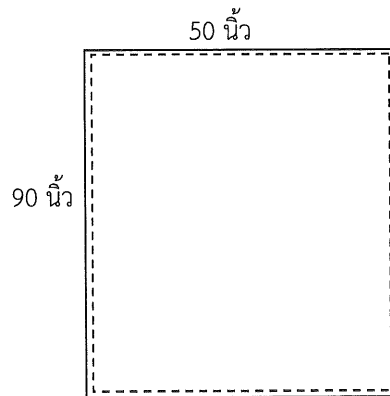

คุณลักษณะและโครงสร้าง รายการที่ 12

1. เป็นผ้าดิบย้อมสีเขียวเข้ม (ผ้าฝ้าย 100%) จำนวนเส้นด้ายรวมกันไม่น้อยกว่า 140 เส้นต่อ 1 ตารางนิ้ว เส้นด้ายทอเบอร์ $20 \times 20 \pm 3$ (จำนวนเส้นด้ายพุ่งต้องไม่น้อยกว่า 2 ใน 3 ของจำนวนเส้นด้ายยืน)
2. พิมพ์โลโก้และชื่อโรงพยาบาลมหาวิทยาลัยนเรศวร ปี พ.ศ. 2567 พิมพ์เต็มผืนผ้าด้วยหมึกสีดำอย่างดี ไม่ลอกหลุดเมื่อซักล้าง และพิมพ์ขนาดของผ้าที่มุมด้านขวา ทั้งด้านหน้าและด้านหลังสูงขนาด 2 - 3 เซนติเมตร
3. เป็นผ้าผืนเดียวทั้งผืน ไม่มีรอยต่อผ้า
4. ผ้าทุกรายการตัดตามความยาวผ้า และเย็บตะเข็บคู่โดยรอบทั้งสี่ด้าน
5. ผีเข็มเย็บต้องเย็บได้ไม่น้อยกว่า 9 ผีเข็มต่อ 1 นิ้ว

รายการที่ 13 ปลอกหมอน ขนาด 22 x 54 นิ้ว เย็บเป็นถุง สีเขียวเข้ม

จำนวน 100 ผืน

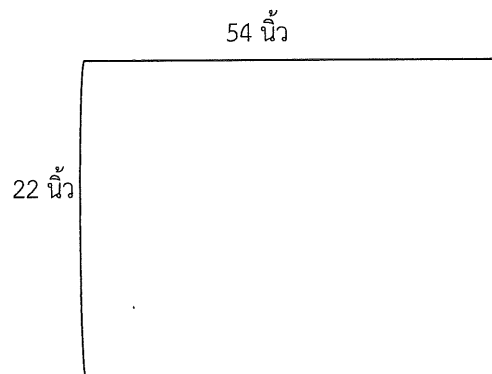

ลงชื่อ.....*MO*.....ประธานกรรมการ

(นางสาวกนกพร วิชาชัย)

ลงชื่อ.....*Dr. The*.....กรรมการ

(นางสาวนิตยา แก้วตาทิพย์)

ลงชื่อ.....*Dr*.....กรรมการ

(นางสาวสวลักษณ์ แสงเดช)

ลงชื่อ.....*Dr*.....กรรมการ

(นางสาววรารักษ์ สุขเกษม)

คุณลักษณะและโครงสร้าง รายการที่ 13

1. เป็นผ้าฝ้ายย้อมสีเขียวเข้ม (Cotton 100%) จำนวนเส้นด้ายรวมกันไม่น้อยกว่า 140 เส้นต่อ 1 ตารางนิ้ว เส้นด้ายทอเบอร์ 20 x 20 ± 3 (จำนวนเส้นด้ายพุ่งต้องไม่น้อยกว่า 2 ใน 3 ของจำนวนเส้นด้ายยืน)
2. พิมพ์โลโก้และชื่อโรงพยาบาลมหาวิทยาลัยนเรศวร ปี พ.ศ. 2567 พิมพ์เต็มผืนผ้า ด้วยหมึกสีดำอย่างดี ไม่ลอกหลุดเมื่อซักล้าง และพิมพ์ขนาดของผ้าที่มุมด้านขวา ทั้งด้านหน้าและด้านหลังสูงขนาด 2 – 3 เซนติเมตร
3. ผ้าทุกรายการตัดตามความกว้างความยาวของผ้า
4. เป็นผ้าเย็บประกบให้มีตะเข็บเย็บข้างเดียว และเย็บตะเข็บคู่เพื่อความคงทน
5. ฝีเข็มเย็บต้องเย็บได้ไม่น้อยกว่า 9 ฝีเข็มต่อ 1 นิ้ว

รายการที่ 14 ปลอกหมอนสี่เหลี่ยมขนาด 50X75 เซนติเมตร

จำนวน 500 ใบ

ขนาด - กว้าง	50 เซนติเมตร
- ยาว	75 เซนติเมตร
- มีลิ้นเกย	15 เซนติเมตร

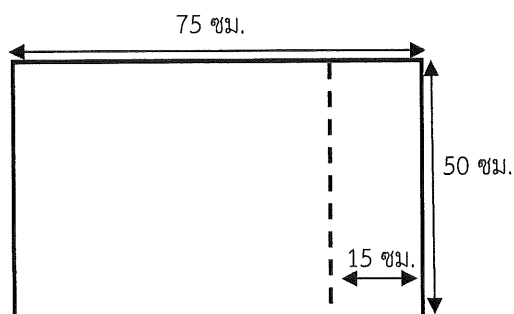

คุณลักษณะและโครงสร้าง รายการที่ 14

1. ผ้า TC Comb Twill สีฟ้า อัตราส่วนผสม Polyester 65%(±3) Cotton 35%(±3) จำนวนเส้นด้ายรวมกันไม่น้อยกว่า 210 เส้นต่อ 1 ตารางนิ้ว ด้ายทอเบอร์ 45 x 34 (±3)
2. พิมพ์โลโก้และชื่อโรงพยาบาลมหาวิทยาลัยนเรศวร ปี พ.ศ. 2567 พิมพ์เต็มผืนผ้า ด้วยหมึกสีน้ำเงินอย่างดี ไม่ลอกหลุดเมื่อซักล้าง
3. ฝีเข็มเย็บนับได้ 9 ฝีเข็มต่อ 1 นิ้ว



ลงชื่อ.....*ma*.....ประธานกรรมการ

(นางสาวกนกพร วิชาชัย)

ลงชื่อ.....*pa*.....กรรมการ

(นางสาวนิตยา แก้วตาทิพย์)

ลงชื่อ.....*sv*.....กรรมการ

(นางสาวสวลักษณ์ แสงเดช)

ลงชื่อ.....*sv*.....กรรมการ

(นางสาววราภรณ์ สุขเกษม)

รายการที่ 15 ผ้าปูเตียงไม้รัดมมสีฟ้า ขนาด 150 x 280 เซนติเมตร

จำนวน 500 ผืน

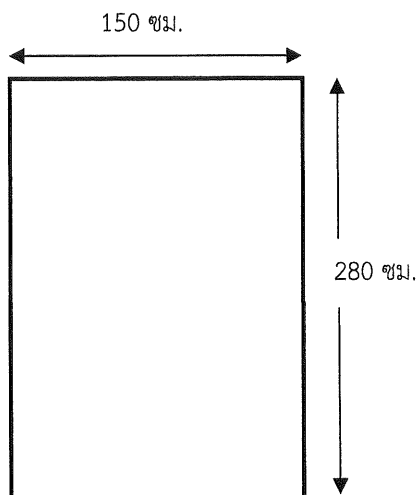

รายการที่ 16 ผ้าขวางเตียงสีฟ้า ขนาด 90 x180 เซนติเมตร

จำนวน 500 ผืน

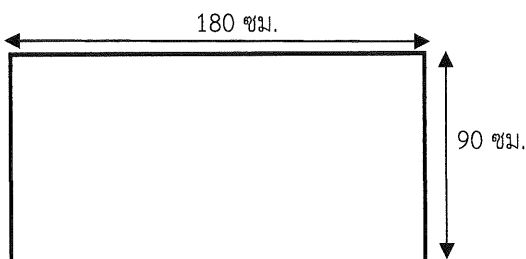

คุณลักษณะและโครงสร้าง รายการที่ 15 - 16

1. โครงสร้างผ้า TC Comb Twill สีฟ้า อัตราส่วนผสม Polyester 65%(±3) Cotton 35%(±3) จำนวนเส้นด้ายรวมกันไม่น้อยกว่า 210 เส้นต่อ 1 ตารางนิ้ว ด้ายทอเบอร์ 45 x 34 (±3)
2. พิมพ์โลโก้และชื่อโรงพยาบาลมหาวิทยาลัยนเรศวร ปี พ.ศ. 2567 พิมพ์เต็มผืนผ้า ด้วยหมึกสีน้ำเงินเข้ม อย่างไม่ลอกไม่หลุดเมื่อซักล้าง
3. เป็นผ้าผืนเดียวไม่มีรอยต่อ เย็บเก็บริมผ้าทั้ง 4 ด้านให้เรียบร้อย
4. ผีเข็มเย็บนับได้ 9 ผีเข็มต่อ 1 นิ้ว
5. ผ้าทุกรายการตัดตามความกว้างความยาวของผ้า

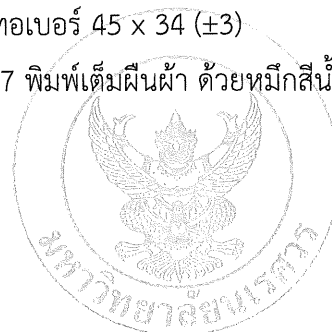

ลงชื่อ.....*mar*.....ประธานกรรมการ

(นางสาวกนกพร วิชาชัย)

ลงชื่อ.....*[Signature]*.....กรรมการ

(นางสาวนิตยา แก้วตาทิพย์)

ลงชื่อ.....*an*.....กรรมการ

(นางสาวสวลักษณ์ แสงเดช)

ลงชื่อ.....*[Signature]*.....กรรมการ

(นางสาววราภรณ์ สุขเกษม)

รายการที่ 17 ผ้า양หนึ่งเต็ม กุ๊นริม ขนาด 36 x 54 นิ้ว

จำนวน 200 ผืน

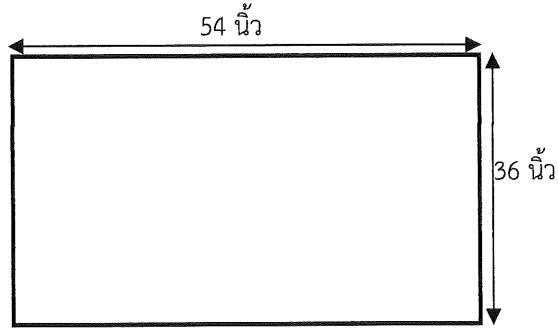

คุณลักษณะและโครงสร้าง รายการที่ 17

1. เป็นผ้า양หนึ่งเต็มสีเขียวอย่างดี ด้านหลังบุตาข่ายสีขาว
2. กุ๊นริมโดยรอบด้วยผ้าโทเรสีเขียวยุ้งผืน

รายการที่ 18 ผ้าหม่ขนหนู สีขาว ขนาด 60 x 80 นิ้ว

จำนวน 400 ผืน

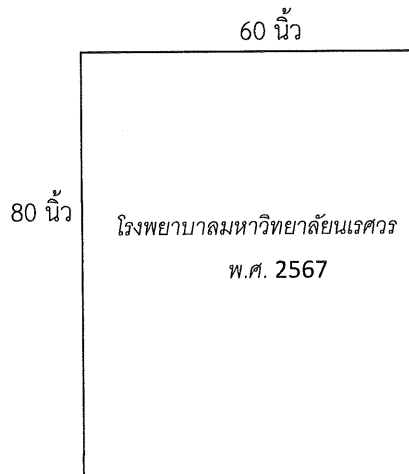

คุณลักษณะและโครงสร้าง รายการที่ 18

1. เป็นผ้า Cotton 100% สีขาว ทอด้วยคู่
2. น้ำหนักไม่น้อยกว่า 40 ปอนด์ต่อ 1 โหล
3. พิมพ์ชื่อโรงพยาบาลมหาวิทยาลัยนครสวรรค์ พ.ศ.2567 ที่กึ่งกลางผืนผ้า ขนาดตัวอักษรสูง 6 เซนติเมตร ด้วยหมึกสีน้ำเงินอย่างดีไม่ลอกไม่หลุดเมื่อซักล้าง



ลงชื่อ.....*me*.....ประธานกรรมการ

(นางสาวกนกพร วิลาชัย)

ลงชื่อ.....*me*.....กรรมการ

(นางสาวนิตยา แก้วตาทิพย์)

ลงชื่อ.....*me*.....กรรมการ

(นางสาวสวลักษณ์ แสงเดช)

ลงชื่อ.....*me*.....กรรมการ

(นางสาววราภรณ์ สุขเกษม)

รายการที่ 19 ผ้าห่มขนหนู สีน้ำเงิน ขนาด 60 x 80 นิ้ว

จำนวน 50 ผืน

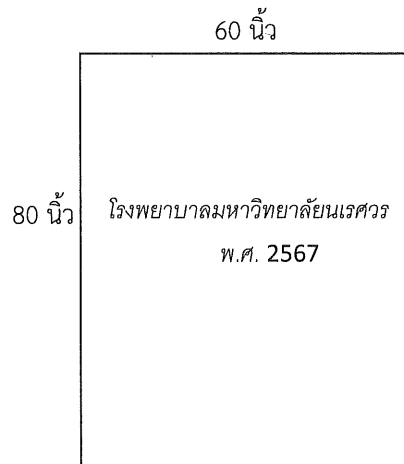

คุณลักษณะและโครงสร้าง รายการที่ 19

1. เป็นผ้า Cotton 100% สีน้ำเงิน ทอด้ายคู่
2. น้ำหนักไม่น้อยกว่า 40 ปอนด์ต่อ 1 โหล
3. พิมพ์ชื่อโรงพยาบาลมหาวชิราลงกูว พ.ศ.2567 ที่กึ่งกลางผืนผ้า ขนาดตัวอักษรสูง 6 เซนติเมตร ด้วยหมึกสีขาวย่างดี ไม่ลอกไม่หลุดเมื่อซักล้าง

รายการที่ 20 ผ้าขนหนูสีขาว ขนาด 24 x 48 นิ้ว

จำนวน 100 ผืน

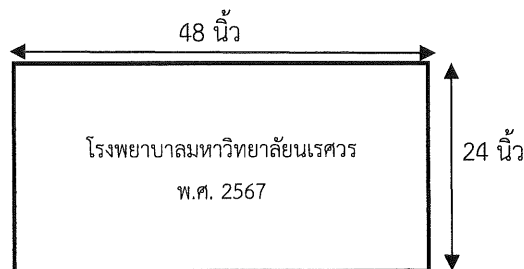

คุณลักษณะและโครงสร้าง รายการที่ 20

1. เป็นผ้า Cotton 100% ทอด้ายคู่
2. น้ำหนักไม่น้อยกว่า 8 ปอนด์ ต่อ 1 โหล
3. พิมพ์ชื่อโรงพยาบาลมหาวชิราลงกูว พ.ศ. 2567 ตามความยาวของผ้า ขนาดตัวอักษรสูง 2 นิ้ว ด้วยหมึกสีน้ำเงินอย่างดี ไม่ลอกไม่หลุดเมื่อซักล้าง



ลงชื่อ.....*mar*.....ประธานกรรมการ

(นางสาวกนกพร วิชาชัย)

ลงชื่อ.....*oe*.....กรรมการ

(นางสาวนิตยา แก้วตาทิพย์)

ลงชื่อ.....*sr*.....กรรมการ

(นางสาวสวลักษณ์ แสงเดช)

ลงชื่อ.....*sr*.....กรรมการ

(นางสาววารภรณ์ สุขเกษม)

รายการที่ 21 ผ้าห่มขนหนู สีขาว ขนาด 40 x 60 นิ้ว

จำนวน 30 ผืน

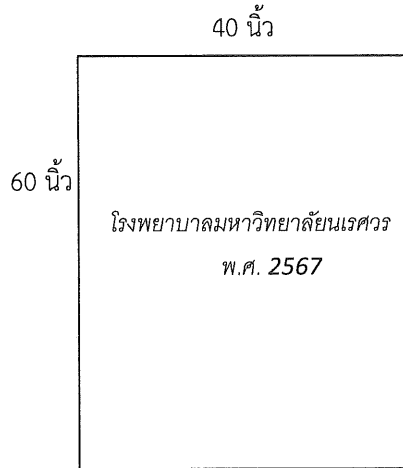

คุณลักษณะและโครงสร้าง รายการที่ 21

1. เป็นผ้า Cotton 100% สีขาว ทอด้วยคู่
2. น้ำหนักไม่น้อยกว่า 24 ปอนด์ต่อ 1 โหล
3. พิมพ์ชื่อโรงพยาบาลมหาวิทยาลัยนเรศวร พ.ศ.2567 ที่กึ่งกลางผืนผ้า ขนาดตัวอักษรสูง 6 นิ้ว ด้วยหมึกสีน้ำเงินอย่างดีไม่ลอกไม่หลุดเมื่อซักล้าง

รายการที่ 22 ถุงใส่ผ้าเปื้อน ผ้าดิบแคนวาส

จำนวน 200 ใบ

รายละเอียด	ขนาด	หน่วย
เส้นรอบวง	80	นิ้ว
สูง	40	นิ้ว
ก้นถุงเส้นผ่าศูนย์กลาง	18	นิ้ว
เสริมผ้าเย็บเป็นกากบาทที่ก้นถุงกว้าง	3	นิ้ว
เชือกใส่ตะเกียงขนาด	1	นิ้ว

* ก้นถุง 1 ชั้น

* เจาะรูตอกตราไก่อรอบปากถุงเพื่อร้อยเชือกเป็นหูรูด

คุณลักษณะและโครงสร้าง รายการที่ 22

1. ผ้าดิบแคนวาสอย่างดี
2. พิมพ์ชื่อโรงพยาบาลมหาวิทยาลัยนเรศวร ปี พ.ศ.2567 ขนาดสูง 3 นิ้วกึ่งกลางถุง ด้วยหมึกสีน้ำเงินอย่างดี ไม่ลอกหลุดเมื่อซักล้าง

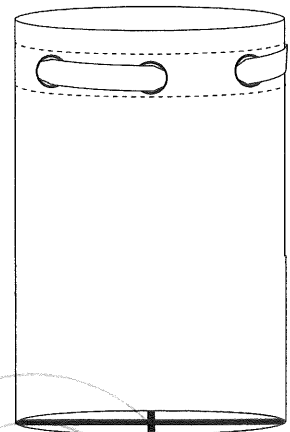

ลงชื่อ.....*ma*.....ประธานกรรมการ

(นางสาวกนกพร วิชาชัย)

ลงชื่อ.....*Pa Pa*.....กรรมการ

(นางสาวนิตยา แก้วตาทิพย์)

ลงชื่อ.....*su*.....กรรมการ

(นางสาวสลักกษณ์ แสงเดช)

ลงชื่อ.....*su*.....กรรมการ

(นางสาววรารักษ์ สุขเกษม)



รายการที่ 23 ถุงใส่ผ้าเป็อนผ้ายวงคูลาล่อนสีแดง

จำนวน 100 ใบ

รายละเอียด	ขนาด	หน่วย
เส้นรอบวง	80	นิ้ว
สูง	40	นิ้ว
ก้นถุงเส้นผ่าศูนย์กลาง	18	นิ้ว
เสริมผ้าเย็บเป็นกากบาทที่ก้นถุงกว้าง	3	นิ้ว
เชือกใส่ตะเกียงขนาด	1	นิ้ว

* ก้นถุง 1 ชั้น

* เจาะรูตอกตราไก่อรอบปากถุงเพื่อร้อยเชือกเป็นหูรูด

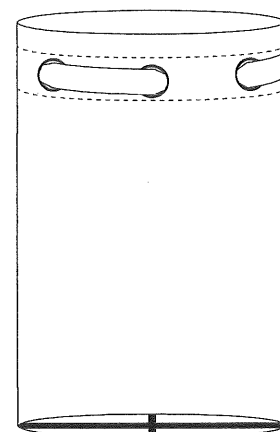

คุณลักษณะและโครงสร้าง รายการที่ 23

1. ผ้าใบยวงคูลาล่อนอย่างดี สีแดง
2. พิมพ์ชื่อโรงพยาบาลมหาวิทยาลัยนเรศวร ปี พ.ศ.2567 ขนาดสูง 3 นิ้วกึ่งกลางถุงด้วยหมึกสีดำอย่างดี ไม่ลอกหลุดเมื่อซักล้าง

รายการที่ 24 ผ้าสี่เหลี่ยม 2 ชั้น ขนาด 60 x 80 นิ้ว เจาะวงกลมเส้นผ่าศูนย์กลาง

4.5 นิ้ว สีเขียวเข้ม

จำนวน 100 ผืน

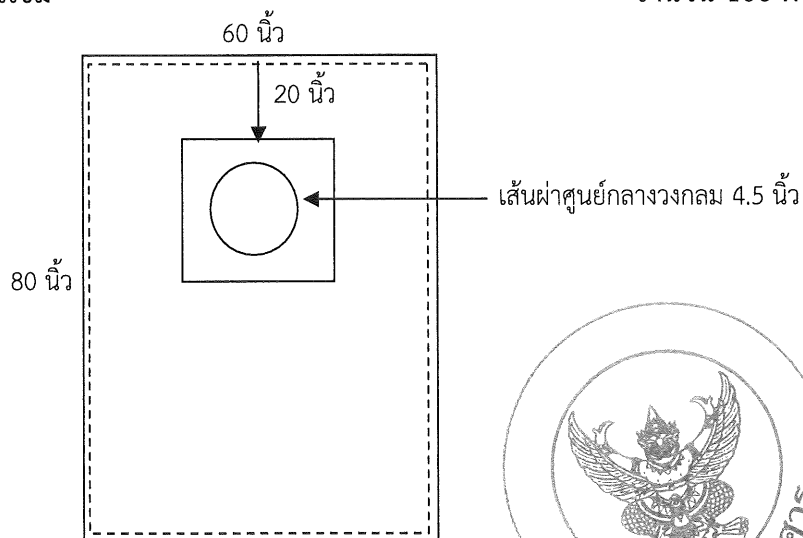

คุณลักษณะและโครงสร้าง รายการที่ 24

1. เป็นผ้าดิบย้อมสีเขียวเข้ม (ผ้าฝ้าย 100%) จำนวนเส้นด้ายรวมกันไม่น้อยกว่า 140 เส้นต่อ 1 ตารางนิ้ว เส้นด้ายทอเบอร์ $20 \times 20 \pm 3$ (จำนวนเส้นด้ายพุ่งต้องไม่น้อยกว่า 2 ใน 3 ของจำนวนเส้นด้ายยืน)
2. พิมพ์โลโก้และชื่อโรงพยาบาลมหาวิทยาลัยนเรศวร ปี พ.ศ. 2567 พิมพ์เต็มผืนผ้าด้วยหมึกสีดำอย่างดี ไม่ลอกหลุดเมื่อซักล้าง และพิมพ์ขนาดของผ้าที่มุมด้านขวา ทั้งด้านหน้าและด้านหลังสูงขนาด 2 - 3 เซนติเมตร

ลงชื่อ.....*นางสาวกนกพร วิชาชัย*.....ประธานกรรมการ

(นางสาวกนกพร วิชาชัย)

ลงชื่อ.....*นางสาวนิตยา แก้วตาทิพย์*.....กรรมการ

(นางสาวนิตยา แก้วตาทิพย์)

ลงชื่อ.....*นางสาวสวัสดิลักษณ์ แสงเดช*.....กรรมการ

(นางสาวสวัสดิลักษณ์ แสงเดช)

ลงชื่อ.....*นางสาววารารณ์ สุขเกษม*.....กรรมการ

(นางสาววารารณ์ สุขเกษม)

3. เป็นผ้าผืนเดียวทั้งผืน ไม่มีรอยต่อผ้าเสริมผ้าโดยรอบช่องเจาะ ขนาด 3 นิ้ว เพื่อความคงทนแข็งแรง
4. ผ้าทุกรายการตัดตามความยาวผ้า และเย็บตะเข็บคู่โดยรอบทั้งสี่ด้าน
5. ฝีเข็มเย็บต้องเย็บได้ไม่น้อยกว่า 9 ฝีเข็มต่อ 1 นิ้ว

รายการที่ 25 ผ้าห่อตัวเด็ก ผ้าสาหลูสีขาว 2 ชั้น ขนาด 36 x 36 นิ้ว

จำนวน 100 ผืน

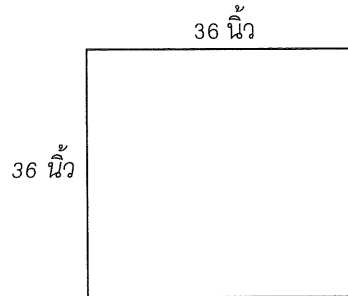

คุณลักษณะและโครงสร้าง รายการที่ 25

1. เป็นผ้าสาหลูอย่างดี (ผ้าฝ้าย 100%) จำนวนเส้นด้ายรวมกันไม่น้อยกว่า 108 เส้นต่อ 1 ตารางนิ้ว เส้นด้ายทอเบอร์ $40 \times 40 \pm 3$
2. พิมพ์โลโก้และชื่อโรงพยาบาลมหาวิทยาลัยนเรศวร ปี พ.ศ. 2567 พิมพ์เต็มผืนผ้า ด้วยหมึกสีเขียวเข้ม อดีไม่ลอกหลุดเมื่อซักล้าง
3. ฝีเข็มเย็บต้องเย็บได้ไม่น้อยกว่า 9 ฝีเข็มต่อ 1 นิ้ว

รายการที่ 26 ผ้าขนหนูเช็ดมือ ขนาด 15 x 30 นิ้ว สีเขียวอ่อน

จำนวน 100 ผืน

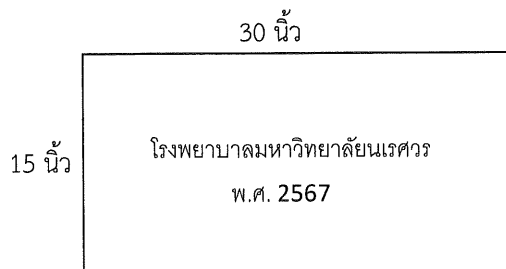

คุณลักษณะและโครงสร้าง รายการที่ 26

1. เป็นผ้า Cotton 100% ย้อมสีเขียว ทอด้วยคู่
2. น้ำหนักไม่น้อยกว่า 3.5 ปอนด์ต่อ 1 โหล
3. พิมพ์ชื่อโรงพยาบาลมหาวิทยาลัยนเรศวร พ.ศ.2567 ที่กึ่งกลางผืนผ้า ขนาดตัวอักษรสูง 1 นิ้ว ด้วยหมึกสีดำ อดีไม่ลอกไม่หลุดเมื่อซักล้าง



ลงชื่อ.....*ma*.....ประธานกรรมการ

(นางสาวกนกพร วิลาชัย)

ลงชื่อ.....*Jo*.....กรรมการ

(นางสาวนิตยา แก้วตาทิพย์)

ลงชื่อ.....*sv*.....กรรมการ

(นางสาวสวลักษณ์ แสงเดช)

ลงชื่อ.....*sv*.....กรรมการ

(นางสาววารภรณ์ สุขเกษม)

รายการที่ 27 เสื้อผู้ป่วยสีฟ้า กึ้นแขน (ห้องผู้ป่วยพิเศษ) ขนาด M

จำนวน 100 ตัว

ขนาดการตัดเย็บ

รายละเอียด	ขนาด	หน่วย
ไหล่	19	นิ้ว
รอบอก	46	นิ้ว
ตัวเสื้อยาว	28	นิ้ว
แขนเสื้อยาว	9	นิ้ว

*แบบกิโมโน มีเชือกผูกด้านใน 1 คู่ ด้านนอก 2 คู่

*กระเป๋ 1 ใบ ขนาด 6 x 6.5 นิ้ว

*ขลิบรอบคอ ปลายแขน กระเป๋าด้วยผ้าโทเรสีน้ำเงิน

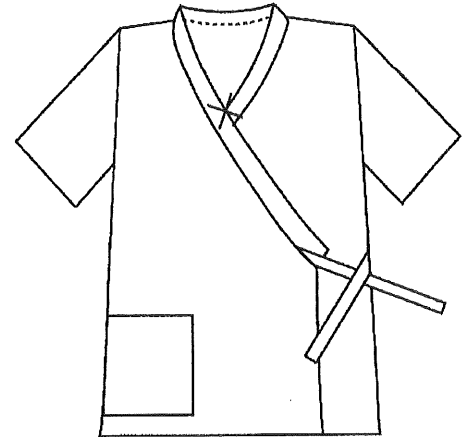

รายการที่ 28 เสื้อผู้ป่วยสีฟ้า กึ้นแขน (ห้องผู้ป่วยพิเศษ) ขนาด L

จำนวน 100 ตัว

ขนาดการตัดเย็บ

รายละเอียด	ขนาด	หน่วย
ไหล่	20	นิ้ว
รอบอก	48	นิ้ว
ตัวเสื้อยาว	29	นิ้ว
แขนเสื้อยาว	10	นิ้ว

*แบบกิโมโน มีเชือกผูกด้านใน 1 คู่ ด้านนอก 2 คู่

*กระเป๋ 1 ใบ ขนาด 6 x 6.5 นิ้ว

*ขลิบรอบคอ ปลายแขน กระเป๋าด้วยผ้าโทเรสีน้ำเงิน

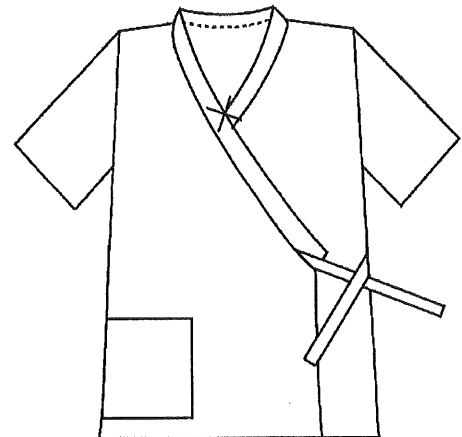

คุณลักษณะและโครงสร้าง รายการที่ 27 - 28

1. โครงสร้างผ้า TC Comb Twill สีฟ้า อัตราส่วนผสม Polyester 65%(±3) Cotton 35%(±3) จำนวนเส้นด้ายรวมกันไม่น้อยกว่า 210 เส้นต่อ 1 ตารางนิ้ว ด้ายทอเบอร์ 45 x 34 (±3)
2. พิมพ์โลโก้และชื่อโรงพยาบาลมหาวิทยาลัยนเรศวร ปี พ.ศ. 2567 พิมพ์เต็มพื้นผ้า ด้วยหมึกสีน้ำเงินเข้ม อย่างดีไม่ลอกไม่หลุดเมื่อซักล้าง
3. ติดเบอร์ขนาดเสื้อที่คอด้านใน และ Taking ย้ายตำแหน่งเชือกให้คงทน
4. ฝีเข็มเย็บนับได้ 9 ฝีเข็มต่อ 1 นิ้ว
5. ผ้าทุกรายการตัดตามความกว้างความยาวของผ้า

ลงชื่อ.....*mo*.....ประธานกรรมการ

(นางสาวกนกพร วิชาชัย)

ลงชื่อ.....*sa ka*.....กรรมการ

(นางสาวนิตยา แก้วตาทิพย์)

ลงชื่อ.....*su*.....กรรมการ

(นางสาวสวลักษณ์ แสงเดช)

ลงชื่อ.....*su*.....กรรมการ

(นางสาววารภรณ์ สุขเกษม)

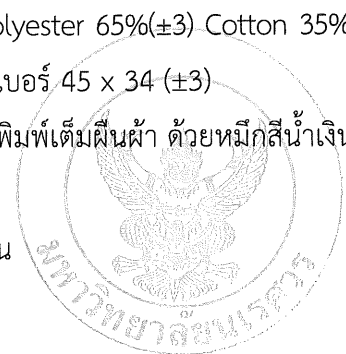

รายการที่ 29 เสื้อผู้ป่วยสีฟ้า ขนาด L

จำนวน 500 ตัว

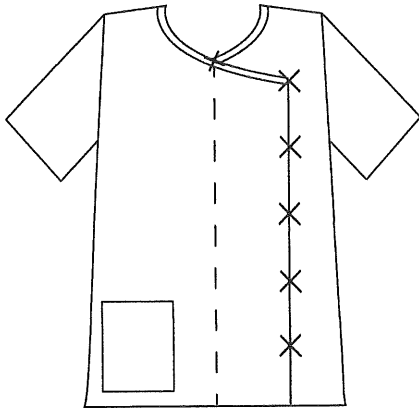

ขนาดการตัดเย็บ

รายละเอียด	ขนาด	หน่วย
ไหล่	20	นิ้ว
รอบอก	48	นิ้ว
ตัวเสื้อยาว	29	นิ้ว
แขนเสื้อยาว	10	นิ้ว

*เชือกผูกคอ 1 คู่ ด้านข้างอกซ้ายหน้า 5 คู่

*กระเป๋ 1 ใบ ขนาด 6 x 6.5 นิ้ว

รายการที่ 30 เสื้อผู้ป่วยสีฟ้า ขนาด XL

จำนวน 200 ตัว

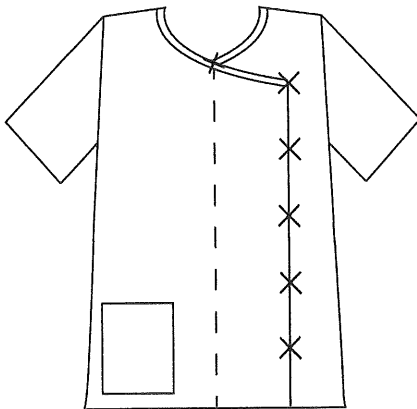

ขนาดการตัดเย็บ

รายละเอียด	ขนาด	หน่วย
ไหล่	21	นิ้ว
รอบอก	50	นิ้ว
ตัวเสื้อยาว	30	นิ้ว
แขนเสื้อยาว	10	นิ้ว

*เชือกผูกคอ 1 คู่ ด้านข้างอกซ้ายหน้า 5 คู่

*กระเป๋ 1 ใบ ขนาด 6 x 6.5 นิ้ว

รายการที่ 31 เสื้อผู้ป่วยสีฟ้า ขนาด 3XL

จำนวน 50 ตัว

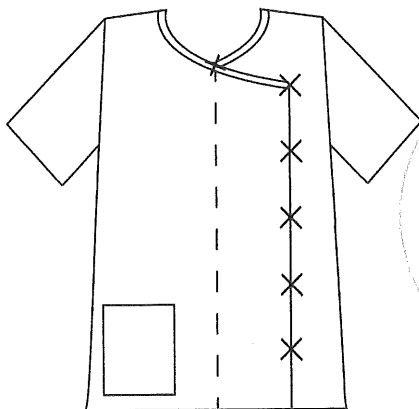

ขนาดการตัดเย็บ

รายละเอียด	ขนาด	หน่วย
ไหล่	24	นิ้ว
รอบอก	62	นิ้ว
ตัวเสื้อยาว	31	นิ้ว
แขนเสื้อยาว	11	นิ้ว

*เชือกผูกคอ 1 คู่ ด้านข้างอกซ้ายหน้า 5 คู่

*กระเป๋ 1 ใบ ขนาด 6 x 6.5 นิ้ว

ลงชื่อ.....*mer*.....ประธานกรรมการ

(นางสาวกนกพร วิลาชัย)

ลงชื่อ.....*llc*.....กรรมการ

(นางสาวนิตยา แก้วตาทิพย์)

ลงชื่อ.....*on*.....กรรมการ

(นางสาวสวลักษณ์ แสงเดช)

ลงชื่อ.....*u*.....กรรมการ

(นางสาววารารณ์ สุขเกษม)

คุณลักษณะและโครงสร้าง รายการที่ 29 – 31

1. โครงสร้างผ้า TC Comb Twill สีฟ้า อัตราส่วนผสม Polyester 65%(±3) Cotton 35%(±3) จำนวนเส้นด้าย รวมกันไม่น้อยกว่า 210 เส้นต่อ 1 ตารางนิ้ว ด้ายทอเบอร์ 45 x 34 (±3)
2. พิมพ์โลโก้และชื่อโรงพยาบาลมหาวิทยาลัยนครสวรรค์ ปี พ.ศ. 2567 พิมพ์เต็มผืนผ้า ด้วยหมึกสีน้ำเงินเข้ม อย่างดี ไม่ลอกไม่หลุดเมื่อซักล้าง
3. ติดเบอร์ขนาดเสื้อที่คอด้านใน และ Taking ย้ายตำแหน่งเชือกให้คงทน
4. ฝีเข็มเย็บนับได้ 9 ฝีเข็มต่อ 1 นิ้ว
5. ผ้าทุกรายการตัดตามความกว้างความยาวของผ้า

รายการที่ 32 กางเกงผู้ป่วยแบบยางยืดพร้อมหูรูด สีฟ้า ขนาด L

จำนวน 500 ตัว

ขนาดการตัดเย็บ

รายละเอียด	ขนาด	หน่วย
รอบเอว	52	นิ้ว
รอบสะโพก	52	นิ้ว
กางเกงยาว	32	นิ้ว
รอบปลายขา	23	นิ้ว

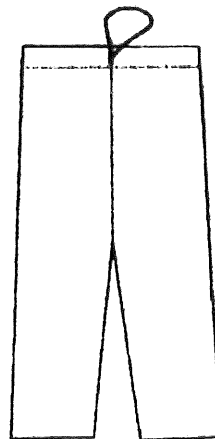

รายการที่ 33 กางเกงผู้ป่วย แบบเอวยางยืดพร้อมหูรูด สีฟ้า ขนาด XL

จำนวน 200 ตัว

ขนาดการตัดเย็บ

รายละเอียด	ขนาด	หน่วย
รอบเอว	54	นิ้ว
รอบสะโพก	54	นิ้ว
กางเกงยาว	33	นิ้ว
รอบปลายขา	24	นิ้ว

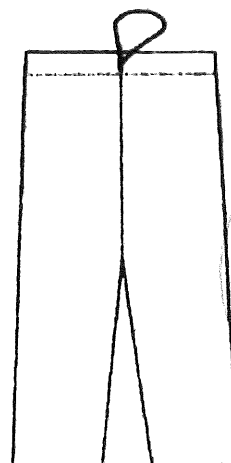

ลงชื่อ.....*mer*.....ประธานกรรมการ

(นางสาวกนกพร วิลาชัย)

ลงชื่อ.....*je m*.....กรรมการ

(นางสาวนิตยา แก้วตาทิพย์)

ลงชื่อ.....*su*.....กรรมการ

(นางสาวสวลักษณ์ แสงเดช)

ลงชื่อ.....*su*.....กรรมการ

(นางสาววารภรณ์ สุขเกษม)

รายการที่ 34 กางเกงผู้ป่วย แบบเอวยางยืดพร้อมหูรูด สีฟ้า ขนาด 3XL

จำนวน 50 ตัว

ขนาดการตัดเย็บ

รายละเอียด	ขนาด	หน่วย
รอบเอว	62	นิ้ว
รอบสะโพก	62	นิ้ว
กางเกงยาว	33	นิ้ว
รอบปลายขา	26	นิ้ว

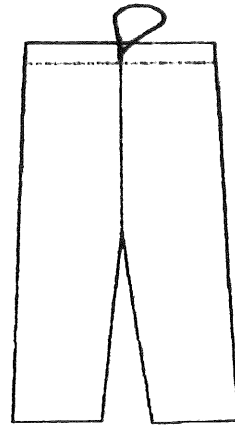

รายการที่ 35 กางเกงผู้ป่วย กุ๊นปลายขาแบบหูรูด (พิเศษ) สีฟ้า ขนาด M

จำนวน 100 ตัว

ขนาดการตัดเย็บ

รายละเอียด	ขนาด	หน่วย
รอบเอว	50	นิ้ว
รอบสะโพก	50	นิ้ว
กางเกงยาว	32	นิ้ว
รอบปลายขา	22	นิ้ว

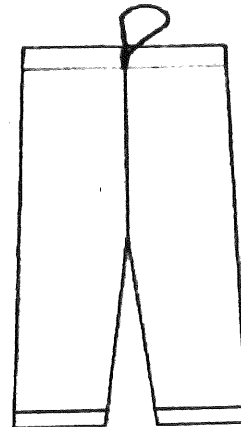

*ขลิบปลายขา ด้วยผ้าโทเรสีน้ำเงิน

รายการที่ 36 กางเกงผู้ป่วย กุ๊นปลายขาแบบหูรูด (พิเศษ) สีฟ้า ขนาด L

จำนวน 100 ตัว

ขนาดการตัดเย็บ

รายละเอียด	ขนาด	หน่วย
รอบเอว	52	นิ้ว
รอบสะโพก	52	นิ้ว
กางเกงยาว	32	นิ้ว
รอบปลายขา	23	นิ้ว

*ขลิบปลายขา ด้วยผ้าโทเรสีน้ำเงิน

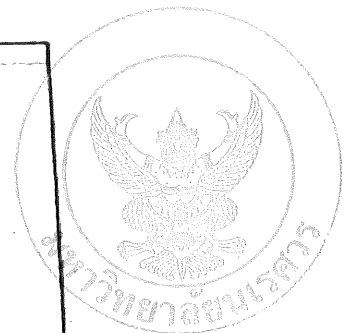
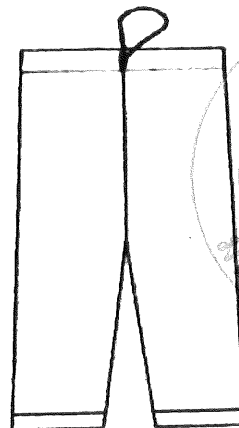

ลงชื่อ.....*mev*.....ประธานกรรมการ

(นางสาวกนกพร วิลาชัย)

ลงชื่อ.....*ll*.....กรรมการ

(นางสาวนิตยา แก้วตาทิพย์)

ลงชื่อ.....*ev*.....กรรมการ

(นางสาวสวลักษณ์ แสงเดช)

ลงชื่อ.....*ev*.....กรรมการ

(นางสาววารภรณ์ สุขเกษม)

คุณลักษณะและโครงสร้าง รายการที่ 32 – 36

1. โครงสร้างผ้า TC Comb Twill สีฟ้า อัตราส่วนผสม Polyester 65%(±3) Cotton 35%(±3) จำนวนเส้นด้าย รวมกันไม่น้อยกว่า 210 เส้นต่อ 1 ตารางนิ้ว ด้ายทอเบอร์ 45 x 34 (±3)
2. พิมพ์โลโก้และชื่อโรงพยาบาลมหาวิทยาลัยนเรศวร ปี พ.ศ. 2567 พิมพ์เต็มผืนผ้า ด้วยหมึกสีน้ำเงินเข้ม อดี ไม่ลอกไม่หลุดเมื่อซักล้าง
3. ฝีมุ้มนับได้ 9 ฝีมุ้มนต่อ 1 นิ้ว และติดเบอร์ขนาดกางเกงที่เอดด้านหล่ง
4. ผ้าทุกรายการตัดตามความกว้างความยาวของผ้า

รายการที่ 37 ผ่าถุงผู้ป่วย สีฟ้า

จำนวน 200 ผืน

ขนาดการตัดเย็บ

รายละเอียด	ขนาด	หน่วย
เส้นรอบวง	72	นิ้ว
สูง	40	นิ้ว

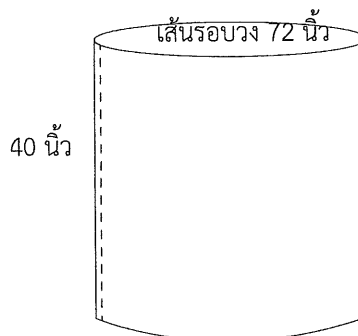

คุณลักษณะและโครงสร้าง รายการที่ 37

1. โครงสร้างผ้า TC Comb Twill สีฟ้า อัตราส่วนผสม Polyester 65%(±3) Cotton 35%(±3) จำนวนเส้นด้าย รวมกันไม่น้อยกว่า 210 เส้นต่อ 1 ตารางนิ้ว ด้ายทอเบอร์ 45 x 34 (±3)
2. พิมพ์โลโก้และชื่อโรงพยาบาลมหาวิทยาลัยนเรศวร ปี พ.ศ. 2567 พิมพ์เต็มผืนผ้า ด้วยหมึกสีน้ำเงินเข้ม อดี ไม่ลอกไม่หลุดเมื่อซักล้างฝีมุ้มนับได้ 9 ฝีมุ้มนต่อ 1 นิ้ว
3. รอยต่อให้เย็บตะเข็บพับซ้อนกัน (ตะเข็บคู่) ให้เรียบร้อย
4. ผ้าทุกรายการตัดตามความกว้างความยาวของผ้า

รายการที่ 38 ชุดคลุมแบบกิโมโน แขนสั้น สีเขียวเข้ม

จำนวน 500 ชุด

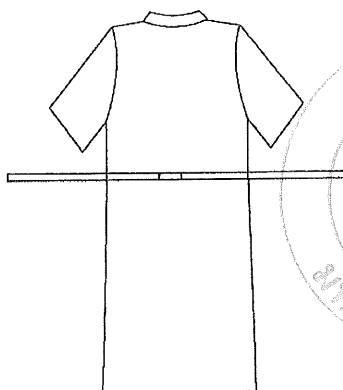
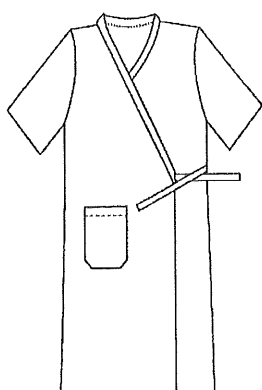

ขนาดการตัดเย็บ

รายละเอียด	ขนาด	หน่วย
ไหล่	23	นิ้ว
รอบอก	56	นิ้ว
ตัวเสื้อยาว	50	นิ้ว
แขนสั้น	10	นิ้ว
รอบปลายแขน	18	นิ้ว

กระเป๋ 1 ใบ ขนาด 6X6.5 นิ้ว

ลงชื่อ.....*นางสาวกนกพร วิลาชัย*.....ประธานกรรมการ

(นางสาวกนกพร วิลาชัย)

ลงชื่อ.....*นางสาวนิตยา แก้วตาทิพย์*.....กรรมการ

(นางสาวนิตยา แก้วตาทิพย์)

ลงชื่อ.....*นางสาวสวลักษณ์ แสงเดช*.....กรรมการ

(นางสาวสวลักษณ์ แสงเดช)

ลงชื่อ.....*นางสาววารภรณ์ สุขเกษม*.....กรรมการ

(นางสาววารภรณ์ สุขเกษม)

คุณลักษณะและโครงสร้าง รายการที่ 38

1. ผ้าโทเรเนียนา TR สีเขียวเข้ม อัตราส่วนผสม Polyester 65% (± 3) Cotton 35% (± 3) จำนวนเส้นด้ายรวมกันไม่น้อยกว่า 120 เส้นต่อ 1 ตารางนิ้ว ด้ายทอเบอร์ 34/2 x 34/2 ± 3
2. พิมพ์โลโก้และชื่อโรงพยาบาลมหาวิทยาลัยนเรศวร ปี พ.ศ. 2567 พิมพ์เต็มพื้นผ้า ด้วยหมึกสีดำอย่างดี ไม่ลอกหลุดเมื่อซักล้าง
3. ผ้าทุกรายการตัดตามความกว้างความยาวผ้า และเย็บตะเข็บคู่ให้เรียบร้อย
4. ฝีเข็มเย็บต้องเย็บได้ไม่น้อยกว่า 9 ฝีเข็มต่อ 1 นิ้ว และเย็บ Taking ย้ำตำแหน่งเชือกให้คงทน

รายการที่ 39 เสื้อกาวน์ผ้าตัด/ทำหัตถการแขนยาว จั๊มปลายแขน สีเขียว ขนาด L จำนวน 800 ตัว

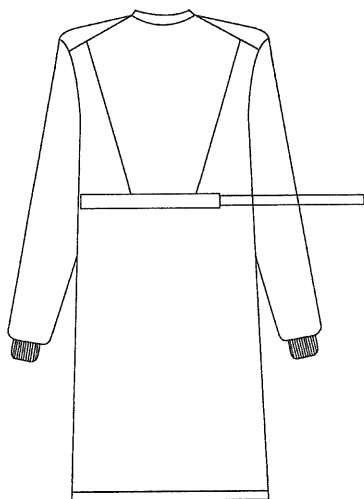

ขนาดการตัดเย็บ

รายละเอียด	ขนาด	หน่วย
ไหล่	29	นิ้ว
รอบอก	60	นิ้ว
ตัวเสื้อยาว	54	นิ้ว
แขนเสื้อยาว	24	นิ้ว

*ความยาวรัดข้อมือ 3.5 นิ้ว

(เป็นผ้าถักสำเร็จไม่มีรอยต่อ)

*ด้านหน้ามีเอี๊ยมสำหรับปักข้อมือ

คุณลักษณะและโครงสร้าง รายการที่ 39

1. เป็นผ้าซันฟอไรท์ สีเขียวเข้ม (ผ้าฝ้าย 100%) จำนวนเส้นด้ายรวมกันไม่น้อยกว่า 210 เส้นต่อ 1 ตารางนิ้ว ด้ายทอเบอร์ 40 x 40 ± 3
2. พิมพ์โลโก้และชื่อโรงพยาบาลมหาวิทยาลัยนเรศวร ปี พ.ศ. 2567 พิมพ์เต็มพื้นผ้า ด้วยหมึกสีดำอย่างดี ไม่ลอก หลุดเมื่อซักล้าง
3. ผ้าทุกรายการตัดตามความกว้างความยาวผ้า และเย็บตะเข็บคู่ให้เรียบร้อย
4. ฝีเข็มเย็บต้องเย็บได้ไม่น้อยกว่า 9 ฝีเข็มต่อ 1 นิ้ว และเย็บ Taking ย้ำตำแหน่งเชือกให้คงทน



ลงชื่อ.....*no*.....ประธานกรรมการ

(นางสาวกนกพร วิลาชัย)

ลงชื่อ.....*gan*.....กรรมการ

(นางสาวนิตยา แก้วตาทิพย์)

ลงชื่อ.....*an*.....กรรมการ

(นางสาวสวลักษณ์ แสงเดช)

ลงชื่อ.....*su*.....กรรมการ

(นางสาววารภรณ์ สุขเกษม)

รายการที่ 40 เสื้อเด็กสีฟ้า พิมพ์ลาย ขนาด L

จำนวน 100 ตัว

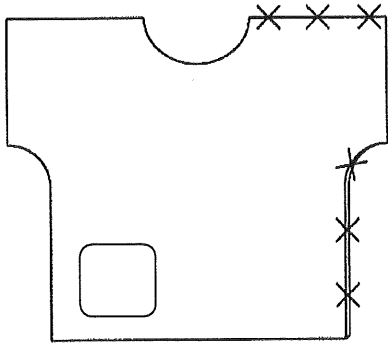

ขนาด

1. ปลายแขนซ้าย - ขวา 22 นิ้ว
2. รอบอก 36 นิ้ว
3. เสื้อยาว 18 นิ้ว
4. กระเป๋าด้านล่างขวา 1 ใบ
5. เสื้อเปิดไหล่ ผ่าข้าง มีسابกว้าง 2 นิ้ว

คุณลักษณะและโครงสร้าง รายการที่ 40

1. โครงสร้างผ้า TC Comb Twill สีฟ้า อัตราส่วนผสม Polyester 65%(±3) Cotton 35%(±3) จำนวนเส้นด้าย รวมกันไม่น้อยกว่า 210 เส้นต่อ 1 ตารางนิ้ว ด้ายทอเบอร์ 45 x 34 (±3)
2. พิมพ์โลโก้และชื่อโรงพยาบาลมหาวิทยาลัยนเรศวร ปี พ.ศ. 2567 พิมพ์เต็มผืนผ้า ด้วยหมึกสีน้ำเงินเข้ม อย่างดี ไม่ลอกไม่หลุดเมื่อซักล้าง
3. ฝีเข็มเย็บนับได้ 9 ฝีเข็มต่อ 1 นิ้ว
4. Taking ย้ายตำแหน่งเชือกให้คงทน
5. ผ้าทุกรายการตัดตามความกว้างและความยาวผ้า
6. ผ้าทุกขนาดต้องคำนวณผ้าเผื่อหด เมื่อซักตามโปรแกรมของโรงพยาบาลแล้วต้องได้ขนาดตามที่โรงพยาบาลกำหนดบวกกลับได้ไม่เกิน 1 นิ้ว

รายการที่ 41 กางเกงเด็กสีฟ้า พิมพ์ลาย ขนาด L

จำนวน 100 ตัว

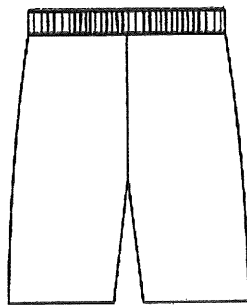

ขนาด

1. รอบเอว 32 นิ้ว
2. รอบสะโพก 32 นิ้ว
3. กางเกงยาว 18 นิ้ว
4. เอวใส่ยางยืด มีหูรูด

ลงชื่อ.....*Ms*.....ประธานกรรมการ

(นางสาวกนกพร วิลาชัย)

ลงชื่อ.....*Ms*.....กรรมการ

(นางสาวนิตยา แก้วดาทิพย์)

ลงชื่อ.....*Ms*.....กรรมการ

(นางสาวสวลักษณ์ แสงเดช)

ลงชื่อ.....*Ms*.....กรรมการ

(นางสาววราภรณ์ สุขเกษม)

คุณลักษณะและโครงสร้าง รายการที่ 41

1. โครงสร้างผ้า TC Comb Twill สีฟ้า อัตราส่วนผสม Polyester 65%(±3) Cotton 35%(±3) จำนวนเส้นด้ายรวมกันไม่น้อยกว่า 210 เส้นต่อ 1 ตารางนิ้ว ด้ายทอเบอร์ 45 x 34 (±3)
2. พิมพ์โลโก้และชื่อโรงพยาบาลมหาวิทยาลัยนเรศวร ปี พ.ศ. 2567 พิมพ์เต็มผืนผ้า ด้วยหมึกสีน้ำเงินเข้ม อดี ไม่ลอกไม่หลุดเมื่อซักล้าง
3. ฝิเข็มเย็บนับได้ 9 ฝิเข็มต่อ 1 นิ้ว
4. ติดเบอร์ขนาดกางเกงที่เอวด้านหลัง
5. ผ้าทุกรายการตัดตามความกว้างและความยาวผ้า

รายการที่ 42 เสื้อกาวน์ผ้าตัด/ทำหัตถการแขนยาว จั๊มปลายแขน สีม่วง

(นิติเวช)ขนาด L

จำนวน 30 ตัว

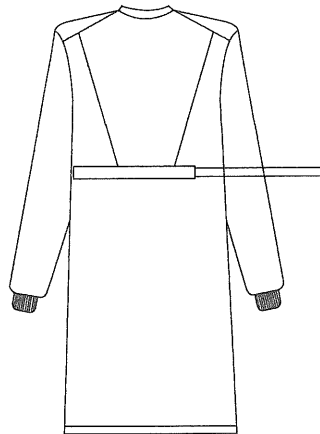

ขนาดการตัดเย็บ

รายละเอียด	ขนาด	หน่วย
ไหล่	29	นิ้ว
รอบอก	60	นิ้ว
ตัวเสื้อยาว	54	นิ้ว
แขนเสื้อยาว	24	นิ้ว

*ความยาวรัดข้อมือ 3.5 นิ้ว
(เป็นผ้าถักสำเร็จไม่มีรอยต่อ)

*ด้านหน้ามีเอี๊ยมสำหรับปักข้อมือ

คุณลักษณะและโครงสร้าง รายการที่ 42

1. เป็นผ้าซันฟอไรท์สีม่วง (ผ้าฝ้าย 100%) จำนวนเส้นด้ายรวมกันไม่น้อยกว่า 210 เส้นต่อ 1 ตารางนิ้ว ด้ายทอเบอร์ 40 x 40 ± 3
2. พิมพ์โลโก้และชื่อโรงพยาบาลมหาวิทยาลัยนเรศวร ปี พ.ศ. 2567 พิมพ์เต็มผืนผ้า ด้วยหมึกสีดำอย่างดี ไม่ลอก หลุดเมื่อซักล้าง
3. ผ้าทุกรายการตัดตามความกว้างความยาวผ้า และเย็บตะเข็บคู่ให้เรียบร้อย
4. ฝิเข็มเย็บต้องเย็บได้ไม่น้อยกว่า 9 ฝิเข็มต่อ 1 นิ้ว
5. เย็บ Taking ย้ำตำแหน่งเชือกให้คงทน

ลงชื่อ..........ประธานกรรมการ

(นางสาวกนกพร วิลาชัย)

ลงชื่อ..........กรรมการ

(นางสาวนิตยา แก้วตาทิพย์)

ลงชื่อ..........กรรมการ

(นางสาวสวัสดิลักษณ์ แสงเดช)

ลงชื่อ..........กรรมการ

(นางสาววารภรณ์ สุขเกษม)



รายการที่ 43 เสื้อสีเขียวเข้ม คอวี ขนาด M

จำนวน 200 ตัว

ขนาดการตัดเย็บ

รายละเอียด / นิ้ว	M
ไหล่กว้าง	17
รอบอก	44
เสื้อยาว	28
ปลายแขนเสื้อ	15
แขนสั้น	9

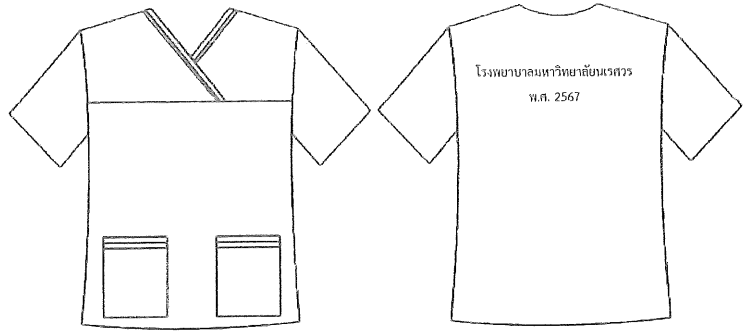

คุณลักษณะและโครงสร้าง รายการที่ 43

1. ผ้าโพลีเอสเตอร์ TR สีเขียวเข้ม อัตราส่วนผสม Polyester 65%(±3) Rayon 35%(±3) จำนวนเส้นด้ายรวมกันไม่น้อยกว่า 120 เส้นต่อ 1 ตารางนิ้ว เส้นด้ายทอเบอร์ 34/2 x 34/2 (±3)
2. การตัดผ้าให้ตัดตามความกว้างความยาวของผ้า
3. สกรีนชื่อ โรงพยาบาลมหาวิทย์รัตนพรสวรรค์ พ.ศ. 2567 อักษรสูงไม่น้อยกว่า 1 นิ้ว ด้านหลังเสื้อ 1 ตำแหน่ง ด้วยหมึกสีขาว อย่งดีไม่ลอกไม่หลุดเมื่อซักล้าง
4. ฝีมั้เย็บต้องนับได้ไม่น้อยกว่า 9 ฝีมั้ต่อความยาว 1 นิ้ว
5. เสื้อแบบคอวีไขว้มีกระเป๋ 2 ใบ มีขลิบที่คอและปากกระเป๋ด้วยผ้าสีเขียวเข้มกับตัวเสื้อ

รายการที่ 44 กางเกงสีเขียวเข้มคอวี ขนาด M

จำนวน 250 ตัว

ขนาดการตัดเย็บ

รายละเอียด / นิ้ว	M
รอบเอว	28 - 30
สะโพก	44
กางเกงยาว	39

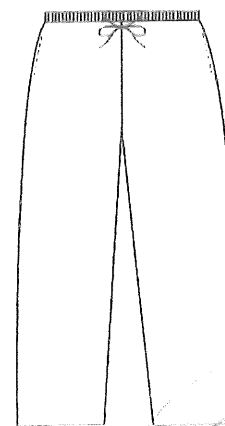

คุณลักษณะและโครงสร้าง รายการที่ 44

1. ผ้าโพลีเอสเตอร์ TR สีเขียวเข้ม อัตราส่วนผสม Polyester 65%(±3) Rayon 35%(±3) จำนวนเส้นด้ายรวมกันไม่น้อยกว่า 120 เส้นต่อ 1 ตารางนิ้ว เส้นด้ายทอเบอร์ 34/2 x 34/2 (±3)
2. การตัดผ้าให้ตัดตามความกว้างความยาวของผ้า
3. ฝีมั้เย็บต้องนับได้ไม่น้อยกว่า 9 ฝีมั้ต่อความยาว 1 นิ้ว
4. กางเกงเอวยางยืดสอดเชือกโดยรอบ มีกระเป๋ 2 ข้าง

ลงชื่อ.....ประธานกรรมการ

(นางสาวกนกพร วิชาชัย)

ลงชื่อ.....กรรมการ

(นางสาวนิตยา แก้วตาทิพย์)

ลงชื่อ.....กรรมการ

(นางสาวสวลักษณ์ แสงเดช)

ลงชื่อ.....กรรมการ

(นางสาวราภรณ์ สุขเกษม)

รายการที่ 45 เสื้อสีเขียวเข้ม คอวี ขนาด L

จำนวน 150 ตัว

ขนาดการตัดเย็บ

รายละเอียด / นิ้ว	L
ไหล่กว้าง	18
รอบอก	46
เสื้อยาว	29
ปลายแขนเสื้อ	16
แขนสั้น	9

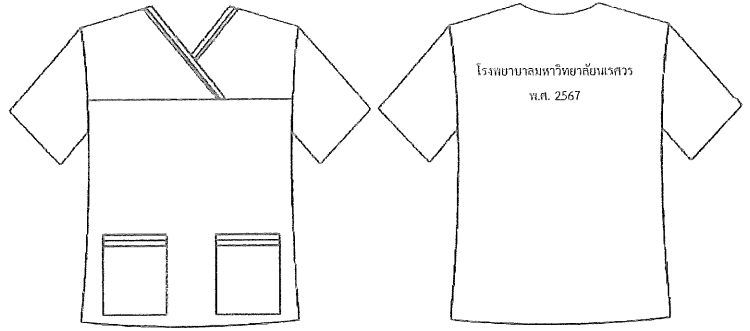

คุณลักษณะและโครงสร้าง รายการที่ 45

1. ผ้าโพลีเอสเตอร์ TR สีเขียวเข้ม อัตราส่วนผสม Polyester 65%(±3) Rayon 35%(±3) จำนวนเส้นด้ายรวมกันไม่น้อยกว่า 120 เส้นต่อ 1 ตารางนิ้ว เส้นด้ายทอเบอร์ 34/2 x 34/2 (±3)
2. การตัดผ้าให้ตัดตามความกว้างความยาวของผ้า
3. สกรีนชื่อ โรงพยาบาลมหาวิทยาลัยนครสวรรค์ พ.ศ. 2567 อักษรสูงไม่น้อยกว่า 1 นิ้ว ด้านหลังเสื้อ 1 ตำแหน่ง ด้วยหมึกสีขาว อย่างดีไม่ลอกไม่หลุดเมื่อซักล้าง
4. ฝีมั้ย็บต้องนับได้ไม่น้อยกว่า 9 ฝีมั้ย็บต่อความยาว 1 นิ้ว
5. เสื้อแบบคอวีไขว้มีกระเป๋ 2 ใบ มีขลิบที่คอและปากกระเป๋ด้วยผ้าสีเดียวกันกับตัวเสื้อ

รายการที่ 46 กางเกงสีเขียวเข้มคอวี ขนาด L

จำนวน 250 ตัว

ขนาดการตัดเย็บ

รายละเอียด / นิ้ว	L
รอบเอว	30 - 34
สะโพก	46
กางเกงยาว	40

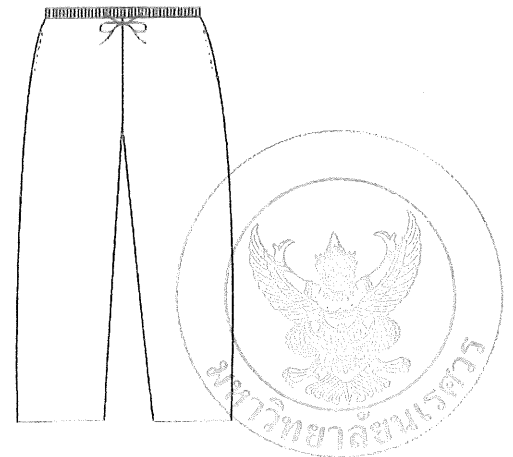
ลงชื่อ.....*Ms*.....ประธานกรรมการ

(นางสาวกนกพร วิชาชัย)

ลงชื่อ.....*Ms*.....กรรมการ

(นางสาวนิตยา แก้วตาทิพย์)

ลงชื่อ.....*Ms*.....กรรมการ

(นางสาวสวลักษณ์ แสงเดช)

ลงชื่อ.....*Ms*.....กรรมการ

(นางสาววารภรณ์ สุขเกษม)

คุณลักษณะและโครงสร้าง รายการที่ 46

1. ผ้าโพลีเอสเตอร์ TR สีเขียวเข้ม อัตราส่วนผสม Polyester 65%(±3) Rayon 35%(±3) จำนวนเส้นด้ายรวมกันไม่น้อยกว่า 120 เส้นต่อ 1 ตารางนิ้ว เส้นด้ายทอเบอร์ 34/2 x 34/2 (±3)
2. การตัดผ้าให้ตัดตามความกว้างความยาวของผ้า
3. ฝีมัธยมต้องนับได้ไม่น้อยกว่า 9 ฝีมัธยมต่อความยาว 1 นิ้ว
4. กางเกงเอวยางยืดสอดเชือกโดยรอบ มีกระเป๋าทิ้ง 2 ข้าง

รายการที่ 47 เสื้อสีเขียวเข้ม คอวี ขนาด XL

จำนวน 100 ตัว

ขนาดการตัดเย็บ	
รายละเอียด / นิ้ว	XL
ไหล่กว้าง	19
รอบอก	48
เสื้อยาว	30
ปลายแขนเสื้อ	17
แขนสั้น	10

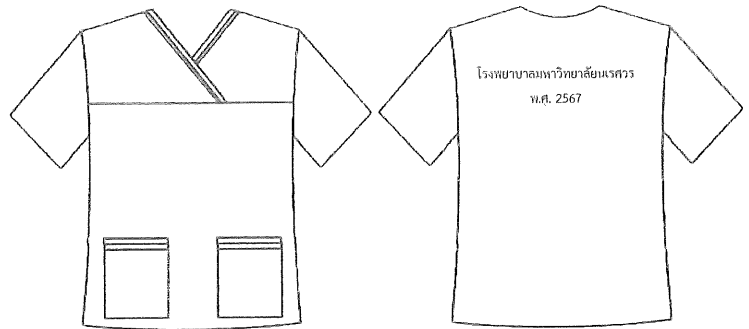

คุณลักษณะและโครงสร้าง รายการที่ 47

1. ผ้าโพลีเอสเตอร์ TR สีเขียวเข้ม อัตราส่วนผสม Polyester 65%(±3) Rayon 35%(±3) จำนวนเส้นด้ายรวมกันไม่น้อยกว่า 120 เส้นต่อ 1 ตารางนิ้ว เส้นด้ายทอเบอร์ 34/2 x 34/2 (±3)
2. การตัดผ้าให้ตัดตามความกว้างความยาวของผ้า
3. สกรีนชื่อ โรงพยาบาลมหาวิทยาลัยนครสวรรค์ พ.ศ. 2567 อักษรสูงไม่น้อยกว่า 1 นิ้ว ด้านหลังเสื้อ 1 ตำแหน่ง ด้วยหมึกสีขาว อย่างไม่ลอกไม่หลุดเมื่อซักล้าง
4. ฝีมัธยมต้องนับได้ไม่น้อยกว่า 9 ฝีมัธยมต่อความยาว 1 นิ้ว
5. เสื้อแบบคอวีไขว้มีกระเป๋าทิ้ง 2 ใบ มีขลิบที่คอและปากกระเป๋าทิ้งด้วยผ้าสีเขียวเข้มกับตัวเสื้อ

รายการที่ 48 กางเกงสีเขียวเข้มคอวี ขนาด XL

จำนวน 150 ตัว

ขนาดการตัดเย็บ	
รายละเอียด / นิ้ว	XL
รอบเอว	32 - 36
สะโพก	48
กางเกงยาว	40

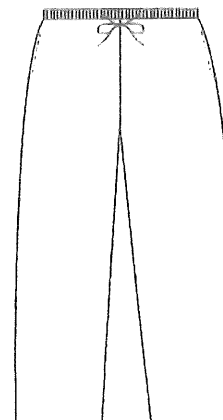

ลงชื่อ.....ประธานกรรมการ

(นางสาวกนกพร วิลาชัย)

ลงชื่อ.....กรรมการ

(นางสาวนิตยา แก้วตาทิพย์)

ลงชื่อ.....กรรมการ

(นางสาวสวลักษณ์ แสงเดช)

ลงชื่อ.....กรรมการ

(นางสาววารุภรณ์ สุขเกษม)

คุณลักษณะและโครงสร้าง รายการที่ 48

1. ผ้าโพลีเอสเตอร์ TR สีเขียวเข้ม อัตราส่วนผสม Polyester 65%(±3) Rayon 35%(±3) จำนวนเส้นด้ายรวมกันไม่น้อยกว่า 120 เส้นต่อ 1 ตารางนิ้ว เส้นด้ายทอเบอร์ 34/2 x 34/2 (±3)
2. การตัดผ้าให้ตัดตามความกว้างความยาวของผ้า
3. ฝีมัธยมเย็บต้องนับได้ไม่น้อยกว่า 9 ฝีมัธยมต่อความยาว 1 นิ้ว
4. กางเกงเอวยางยืดสอดเชือกโดยรอบ มีกระเป๋าทิ้ง 2 ข้าง

รายการที่ 49 เสื้อสีเขียวเข้ม คอวี ขนาด XXL

จำนวน 51 ตัว

ขนาดการตัดเย็บ

รายละเอียด / นิ้ว	XXL
ไหล่กว้าง	20
รอบอก	50
เสื้อยาว	31
ปลายแขนเสื้อ	18
แขนสั้น	10.5

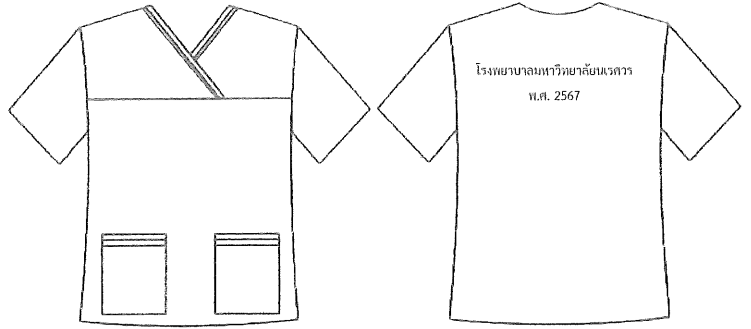

คุณลักษณะและโครงสร้าง รายการที่ 49

1. ผ้าโพลีเอสเตอร์ TR สีเขียวเข้ม อัตราส่วนผสม Polyester 65%(±3) Rayon 35%(±3) จำนวนเส้นด้ายรวมกันไม่น้อยกว่า 120 เส้นต่อ 1 ตารางนิ้ว เส้นด้ายทอเบอร์ 34/2 x 34/2 (±3)
2. การตัดผ้าให้ตัดตามความกว้างความยาวของผ้า
3. สกรีนชื่อ โรงพยาบาลมหาวิทยาลัยนครสวรรค์ พ.ศ. 2567 อักษรสูงไม่น้อยกว่า 1 นิ้ว ด้านหลังเสื้อ 1 ตำแหน่ง ด้วยหมึกสีขาว อย่างดีไม่ลอกไม่หลุดเมื่อซักล้าง
4. ฝีมัธยมเย็บต้องนับได้ไม่น้อยกว่า 9 ฝีมัธยมต่อความยาว 1 นิ้ว
5. เสื้อแบบคอวีไขว้มีกระเป๋ 2 ใบ มีขลิบที่คอและปากกระเป๋าด้วยผ้าสีเขียวเข้มกับตัวเสื้อ

รายการที่ 50 กางเกงสีเขียวเข้มคอวี ขนาด XXL

จำนวน 51 ตัว

ขนาดการตัดเย็บ

รายละเอียด / นิ้ว	XL
รอบเอว	34 - 38
สะโพก	50
กางเกงยาว	41

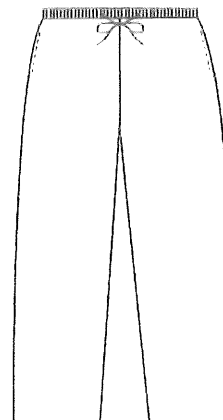

ลงชื่อ.....ประธานกรรมการ

(นางสาวกนกพร วิธวชัย)

ลงชื่อ.....กรรมการ

(นางสาวนิตยา แก้วตาทิพย์)

ลงชื่อ.....กรรมการ

(นางสาวสวลักษณ์ แสงเดช)

ลงชื่อ.....กรรมการ

(นางสาวราภรณ์ สุขเกษม)

คุณลักษณะและโครงสร้าง รายการที่ 50

1. ผ้าโพลีเอสเตอร์ TR สีเขียวเข้ม อัตราส่วนผสม Polyester 65%(±3) Rayon 35%(±3) จำนวนเส้นด้ายรวมกันไม่น้อยกว่า 120 เส้นต่อ 1 ตารางนิ้ว เส้นด้ายทอเบอร์ 34/2 x 34/2 (±3)
2. การตัดผ้าให้ตัดตามความกว้างความยาวของผ้า
3. ฝีมั้เย็บต้องนับได้ไม่น้อยกว่า 9 ฝีมั้ต่อความยาว 1 นิ้ว
4. กางเกงเอวยางยืดสอดเชือกโดยรอบ มีกระเป๋าทั้ง 2 ข้าง

เงื่อนไขเฉพาะ

1. ผ้าหลังการซักสีของผ้าต้องไม่ตก
2. ผ้าหลังการทดลองซักด้วยโปรแกรมการซักของโรงพยาบาลแล้ว เส้นใยผ้าและขอบริมผ้าต้องไม่ปริแยก
3. การตัดเย็บทางบริษัทต้องคำนวณผ้าเพื่อหัดแล้ว ขนาดผ้าต้องใช้ได้ตามคุณลักษณะที่กำหนด หากไม่เป็นไปตามข้อกำหนด บริษัทฯ จะต้องเย็บให้ใหม่โดยไม่คิดค่าใช้จ่ายใด ๆ ทั้งสิ้น
4. ให้ผู้ขายนำตัวอย่างตัดเย็บสำเร็จจริงมาให้ทางโรงพยาบาลตรวจสอบ รายการที่ 3, 7, 12, 14, 15, 21, 27, 29, 32, 35, 43, 44 มายื่นในวันที่โรงพยาบาลกำหนด เพื่อประกอบการพิจารณาและทดลองเบื้องต้น
5. ผ้าที่ใช้ในการตัดเย็บจะต้องผ่านการตรวจสอบจากสถาบันพัฒนาอุตสาหกรรมสิ่งทอ ผลทดสอบผ้าต้องไม่เกิน 90 วันนับถึงวันที่ยื่นของ พร้อมทั้งนำผลทดสอบผ้าฉบับจริงมาแสดงพร้อมตัวอย่างตามข้อกำหนดของแต่ละรายการ ดังนี้
 - 5.1 ผ้าฝ้ายย้อมสีเขียวเข้ม (Cotton 100%) จำนวนเส้นด้ายรวมกันไม่น้อยกว่า 140 เส้นต่อ 1 ตารางนิ้ว เส้นด้ายทอเบอร์ 20 x 20 (±3) (จำนวนเส้นด้ายพุ่งต้องไม่น้อยกว่า 2 ใน 3 ของจำนวนเส้นด้ายยืน)
 - 5.2 ผ้า TC Comb Twill สีฟ้า อัตราส่วนผสม Polyester 65%(±3) Cotton 35%(±3) จำนวนเส้นด้ายรวมกันไม่น้อยกว่า 210 เส้นต่อ 1 ตารางนิ้ว เส้นด้ายทอเบอร์ 45 x 34 (±3)
 - 5.3 ผ้าโพลีเอสเตอร์ TR สีเขียวเข้ม อัตราส่วนผสม Polyester 65%(±3) Rayon 35%(±3) จำนวนเส้นด้ายรวมกันไม่น้อยกว่า 120 เส้นต่อ 1 ตารางนิ้ว เส้นด้ายทอเบอร์ 34/2 x 34/2 (±3)
 - 5.4 ผ้าซันฟอร์ไรท์สีเขียวเข้ม, สีม่วง (Cotton 100%) จำนวนเส้นด้ายรวมกันไม่น้อยกว่า 210 เส้นต่อ 1 ตารางนิ้ว เส้นด้ายทอเบอร์ 40 x 40 (±3)
 - 5.5 ผ้าสาหลูสีขาว Cotton 100% จำนวนเส้นด้ายรวมกันไม่น้อยกว่า 108 เส้นต่อ 1 ตารางนิ้ว เส้นด้ายทอเบอร์ 40 x 40 (±3)
 - 5.6 ผ้าขนหนู Cotton 100%
6. ผ้าทุกชนิดให้ตัดตามความกว้างและความยาวของผ้า
7. รับประกันความชำรุดบกพร่องไม่น้อยกว่า 1 ปี

ลงชื่อ..........ประธานกรรมการ

(นางสาวกนกพร วิชาชัย)

ลงชื่อ..........กรรมการ

(นางสาวนิตยา แก้วตาทิพย์)

ลงชื่อ..........กรรมการ

(นางสาวสวลักษณ์ แสงเดช)

ลงชื่อ..........กรรมการ

(นางสาววารากรณ์ สุขเกษม)

